

expo 2000

Ausstellung im Haus der weltweiten Projekte

# Konzept-Parameter für ein modulares Ausstellungs-System

# 1

## „Globales Netzwerk für eine nachhaltige Zukunft“

Das Thema der Ausstellungs-Projekte  
begründet das Basiskonzept  
für die Ausstellungs-Topologie

# Die Ausstellungs-Topologie...

.....organisch.....  
.....transparent.....  
.....kommunikativ.....  
.....fließend.....

Folgenden Themenbereichen  
werden die Ausstellungs-Projekte im Rauml原因  
zugeordnet:

- ... Natur
- ... Mensch
- ... Technik
- ... Nachhaltigkeit/Zukunft

Das Rauml layout wird  
durch die Themenbereiche bestimmt

**Mensch**

**Nachhaltigkeit  
Zukunft**

**Natur**

**Technik**

Die Themenbereiche werden  
in der Ausstellung farbig gekennzeichnet

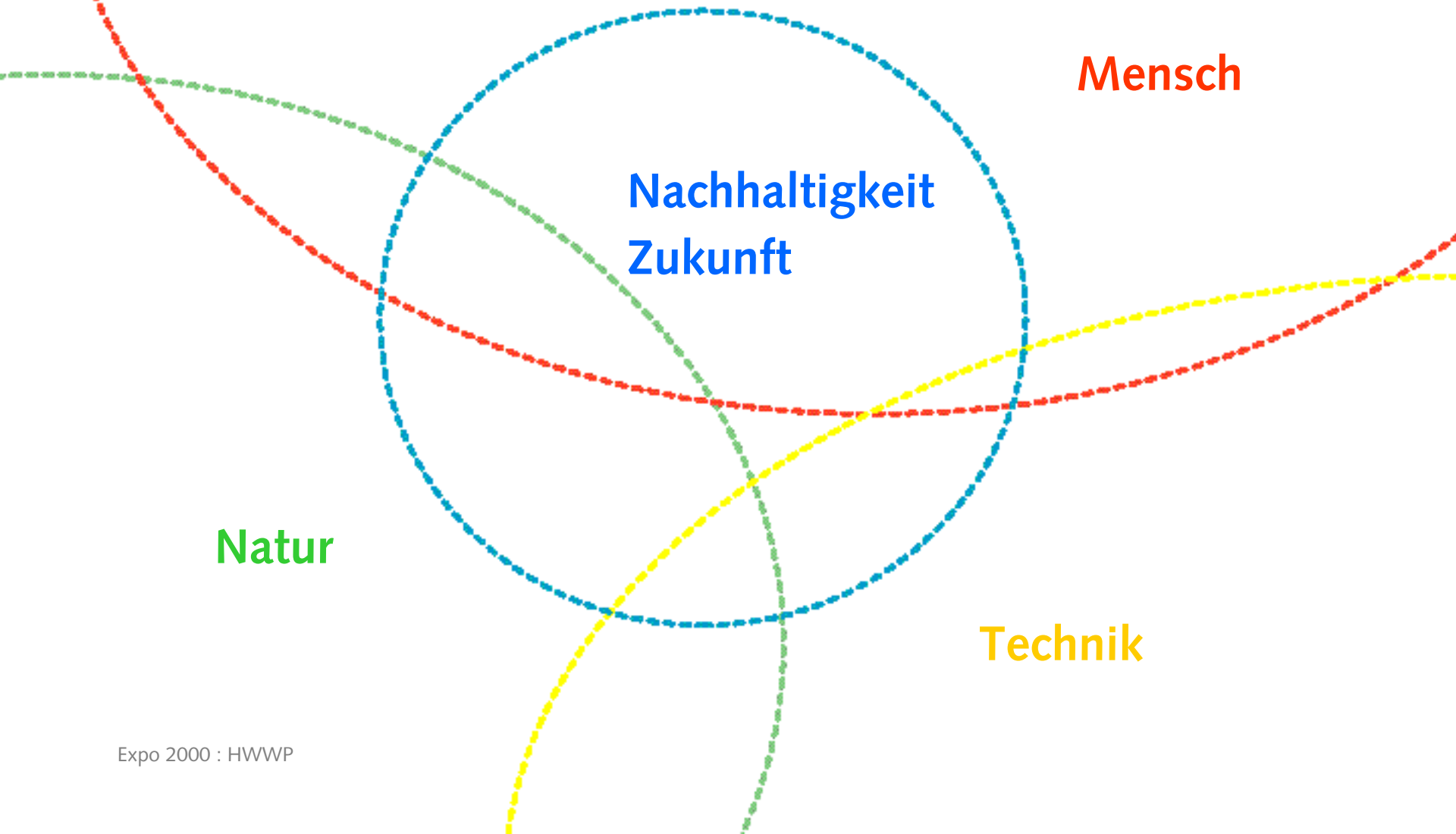

# 2

Die Berücksichtigung verschiedener  
Erlebnis- und Erfahrungsebenen in der  
Ausstellung:  
von visuell bis haptisch  
„begreifbar“ ...

In die Ausstellungsstruktur werden verschiedene Erlebnis- und Erfahrungs-Ebenen integriert

**orientieren**

---

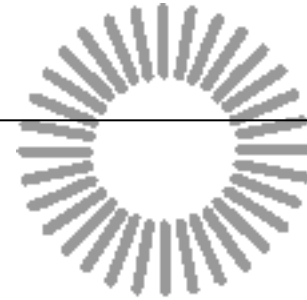

**anschauen**  
**lesen**  
**beobachten**

---

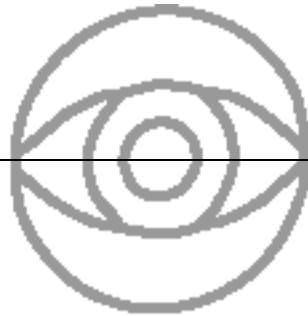

**ausprobieren**  
**begreifen**

---



# Die Erlebnis- und Erfahrungs-Ebenen

**orientieren**

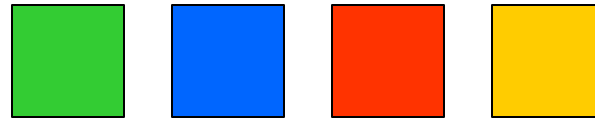

---

2 / abc / III

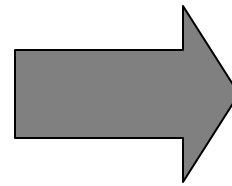

---

*Farben der Themenbereiche*  
*Bezeichnung*  
*Zeichen/Objekt*

---

# Die Erlebnis- und Erfahrungs-Ebenen

---

**anschauen**  
**lesen**  
**beobachten**

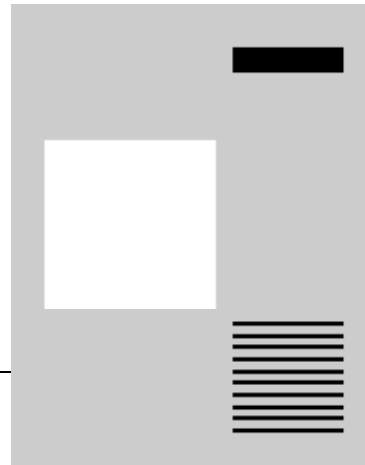

---

*Text*  
*Bild*  
*Objekt*

# Die Erlebnis- und Erfahrungs-Ebenen

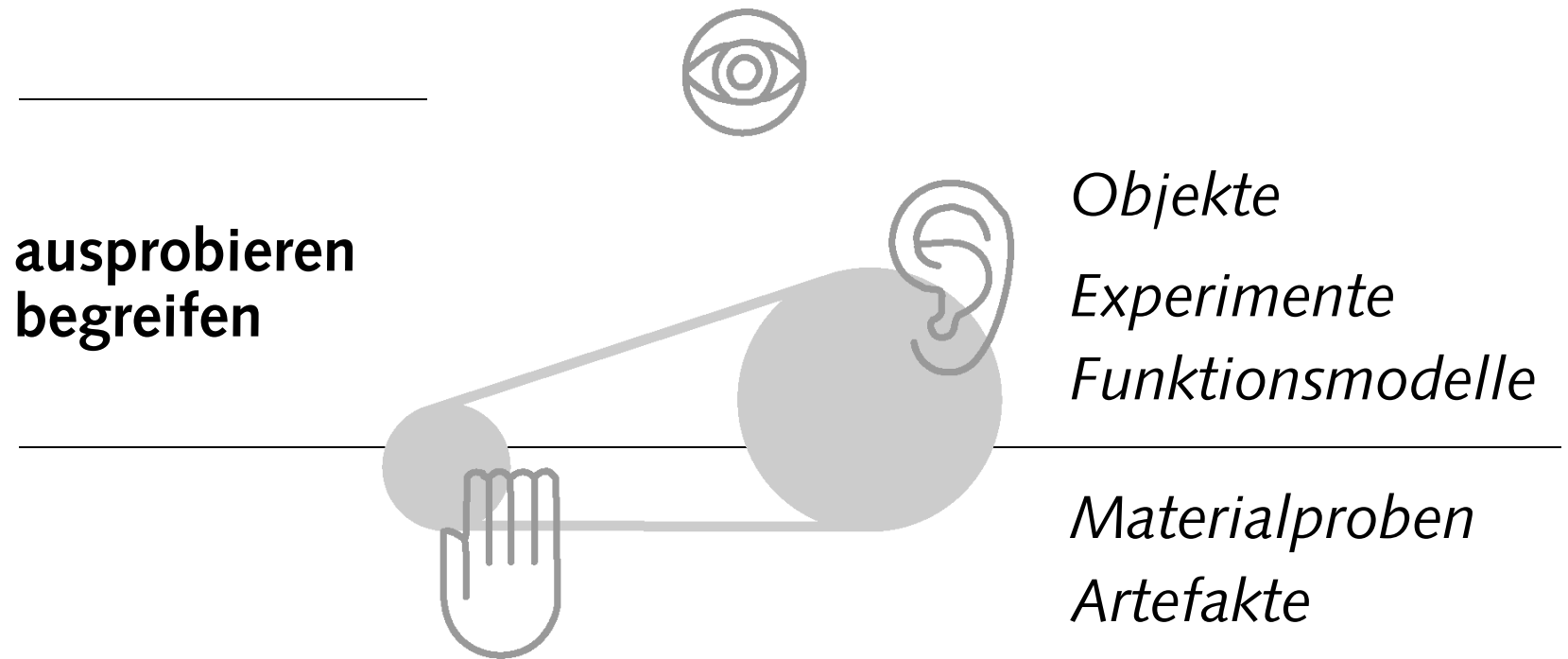

# 3

Das dynamische Raumlayout  
verlangt eine modulare,  
anpassungsfähige Ausstellungs-  
struktur

Was bietet eine modulare, anpassungsfähige  
Ausstellungsstruktur?

- ... vielfältige Kombinationen
- ... flexible Integration  
in die vorhandene Architektur
- ... individuelle Darstellung  
der einzelnen Projekte
- ... Nachnutzung über die expo hinaus

# Die Erlebnis- und Erfahrungs-Ebenen bezogen auf modulare Informationsträger

**orientieren**



**anschauen  
lesen  
beobachten**

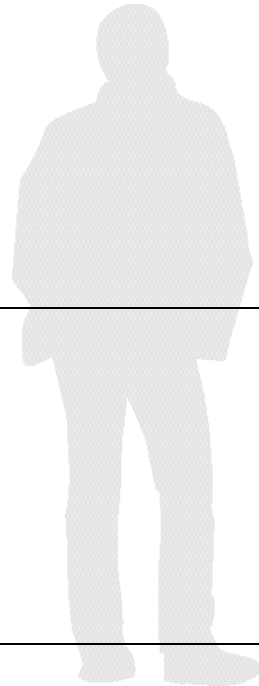

**ausprobieren  
begreifen**

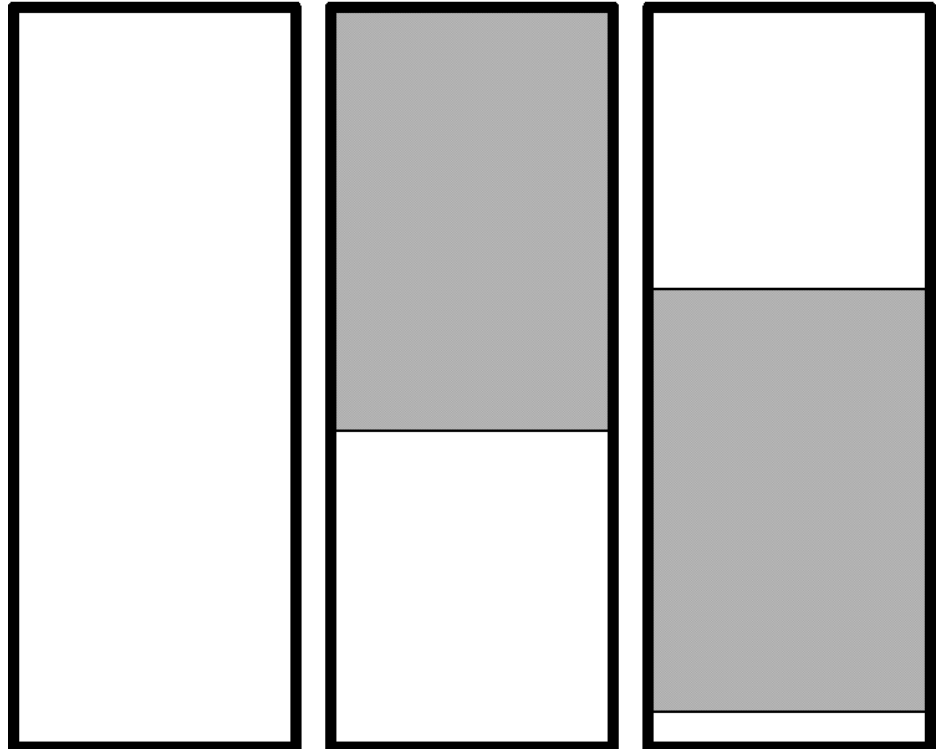

Informationsträger für...

**orientieren**

herausragendes  
additives Element  
des Leitsystems

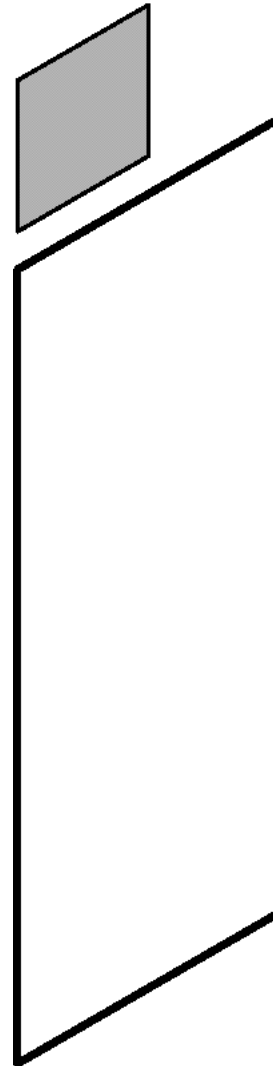

# Informationsträger für...

**anschauen**  
**lesen**  
**beobachten**

verschiedene Displayflächen:

- ... opak
- ... transparent
- ... transluzent

wahlweise:

- ... selbstleuchtend

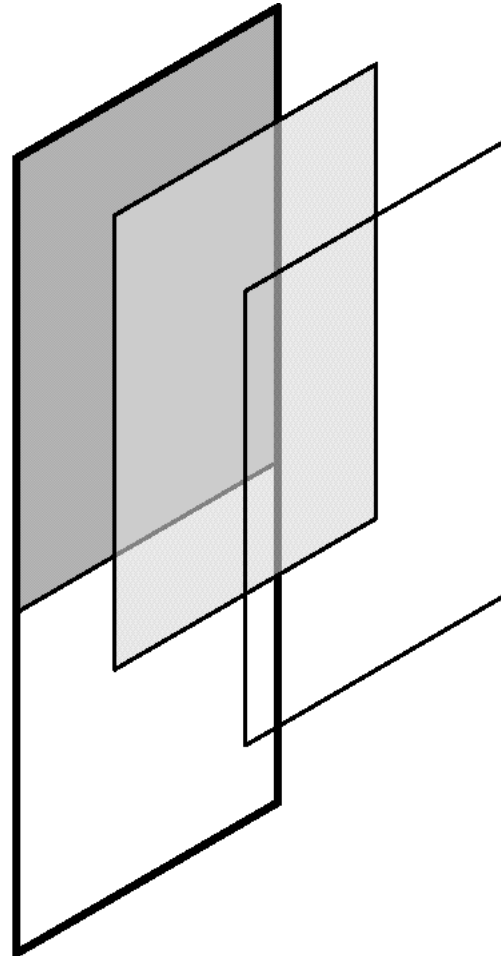

Informationsträger für...

**ausprobieren**  
**begreifen**

additive Ablageflächen  
und Vitrinen

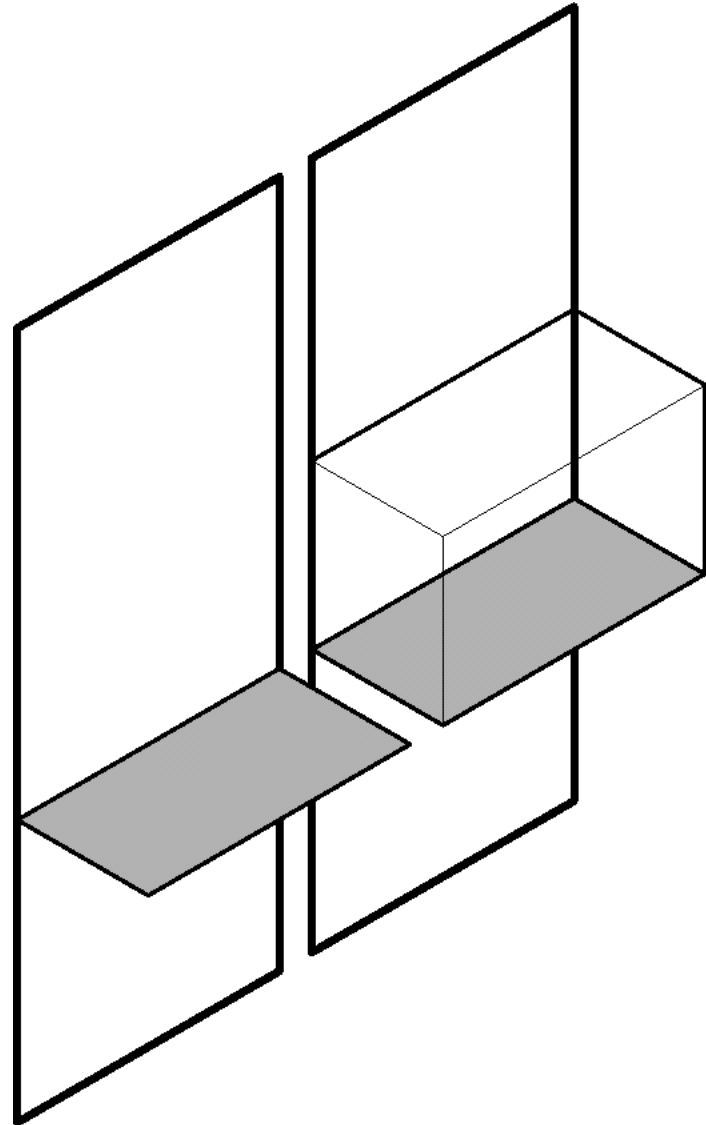

Informationsträger für...

**ausprobieren**  
**begreifen**

Podeste und Vitrinen  
für große Exponate

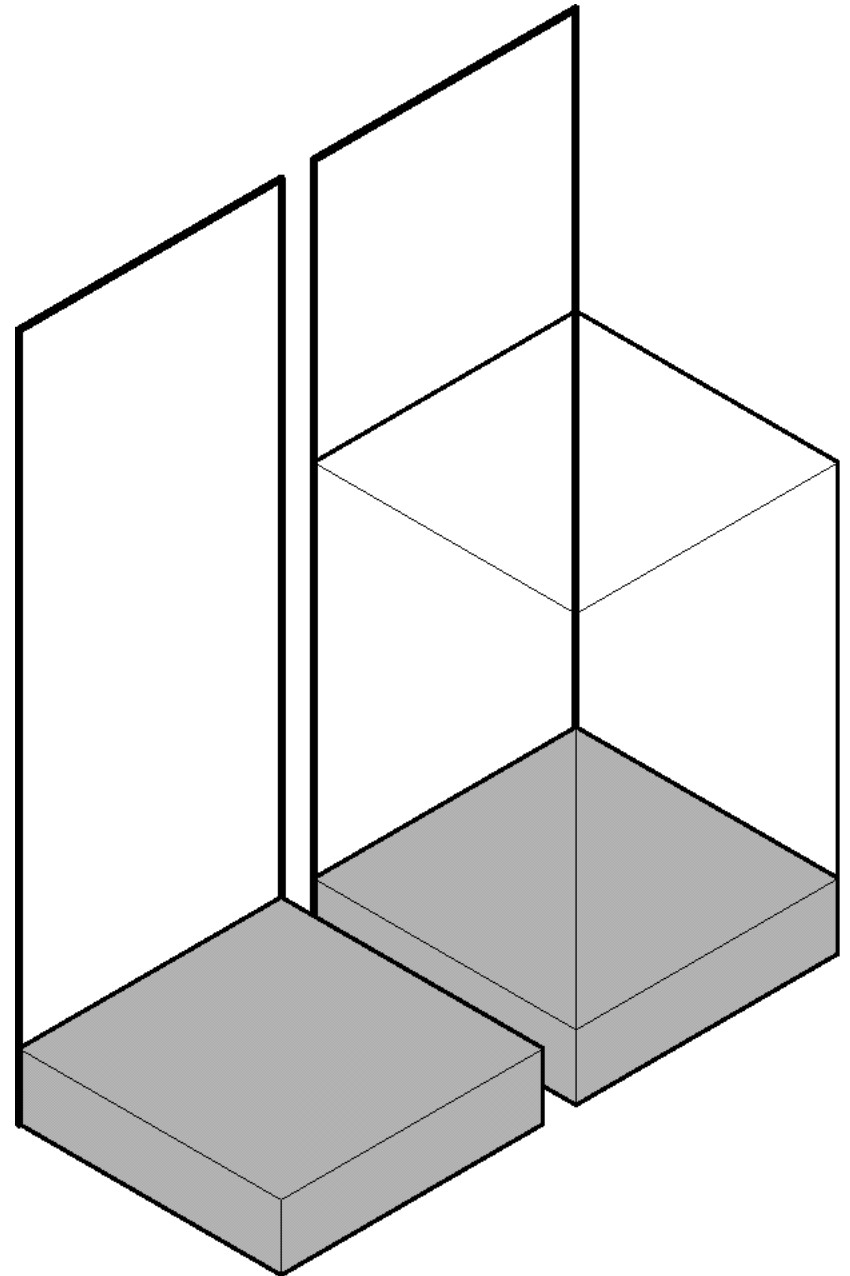

# Modulare Informationsträger

## Übersicht

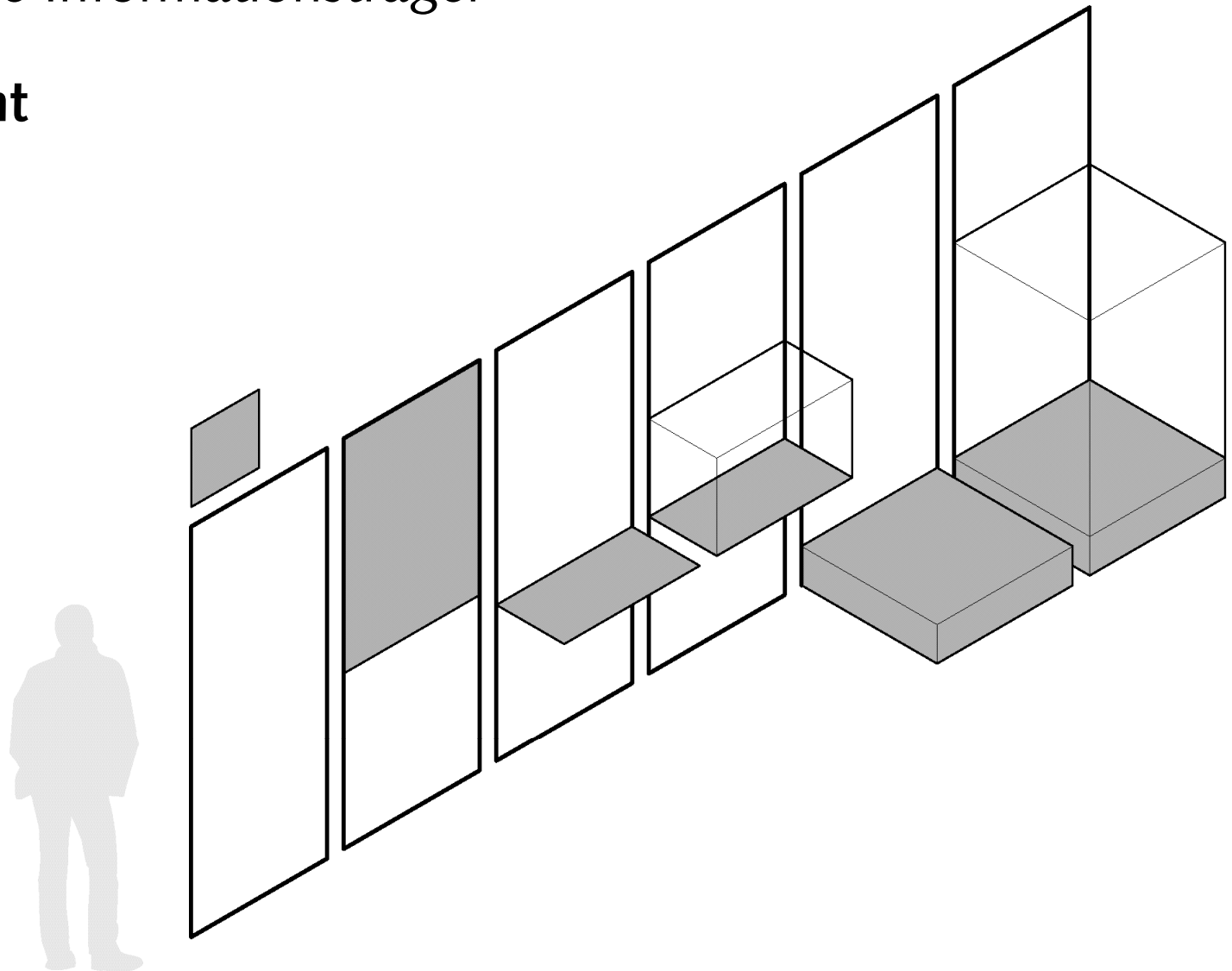

# 4

## Konfigurationsmöglichkeiten der modularen Ausstellungselemente

# Addition der Ausstellungsmodule zu verschiedenen raumbildenden Konfigurationen

Abwechslungsreiche räumliche  
Darstellung der einzelnen Projekte,  
die den unterschiedlichen Inhalten  
gerecht wird

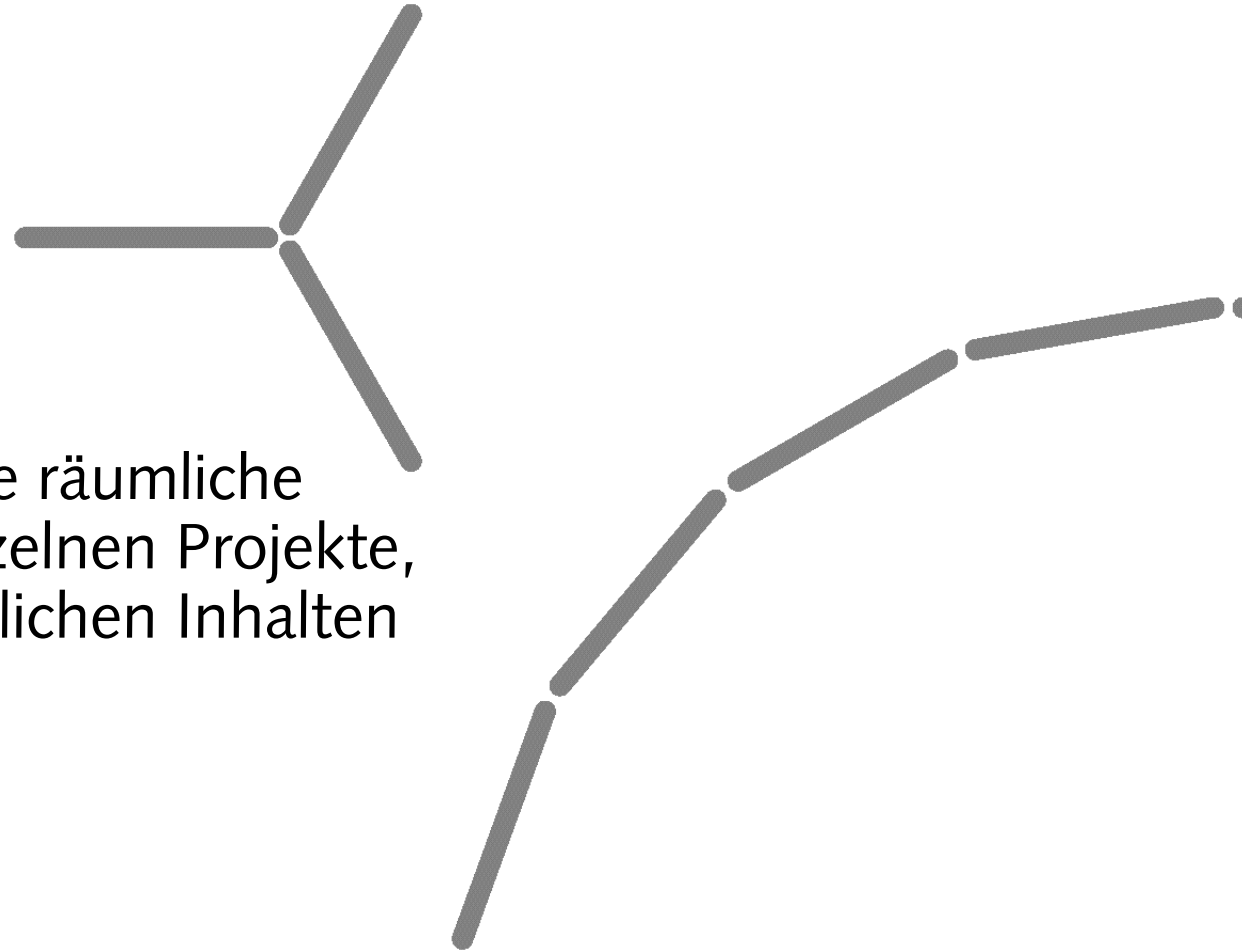

# Lineare Reihung

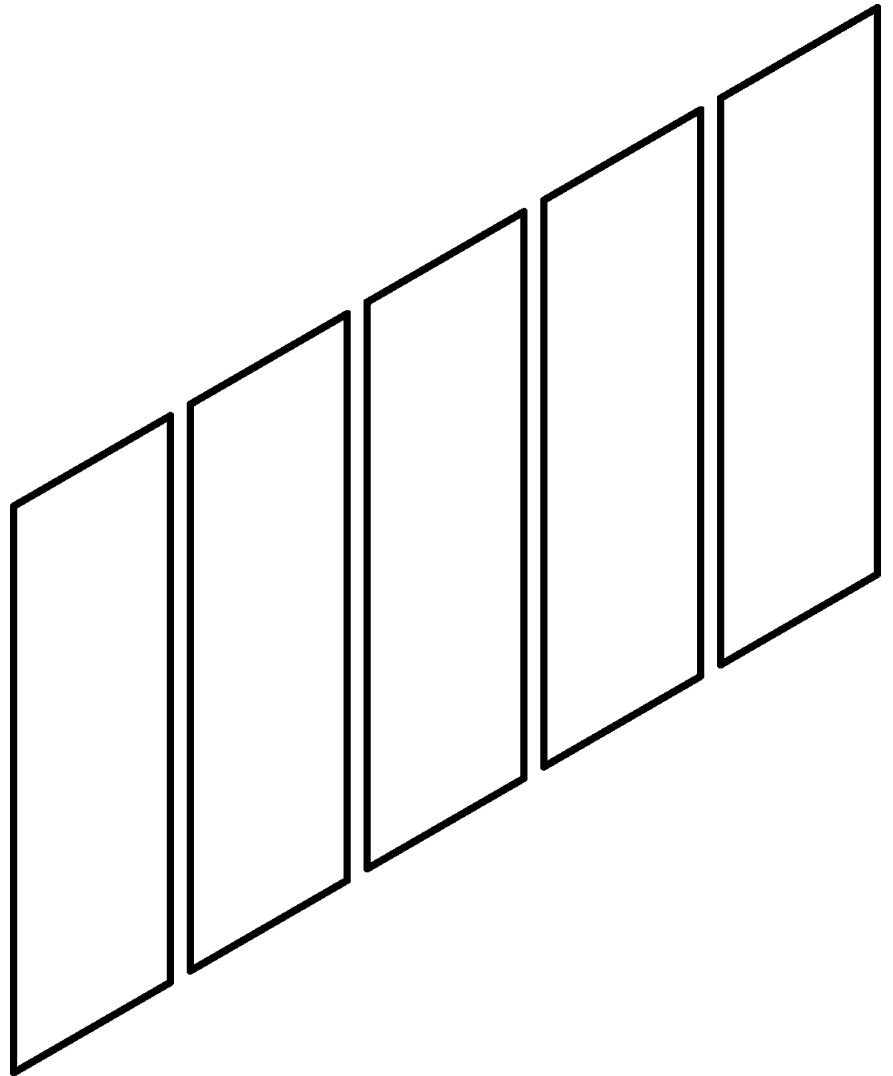

# Gewinkelte Reihung

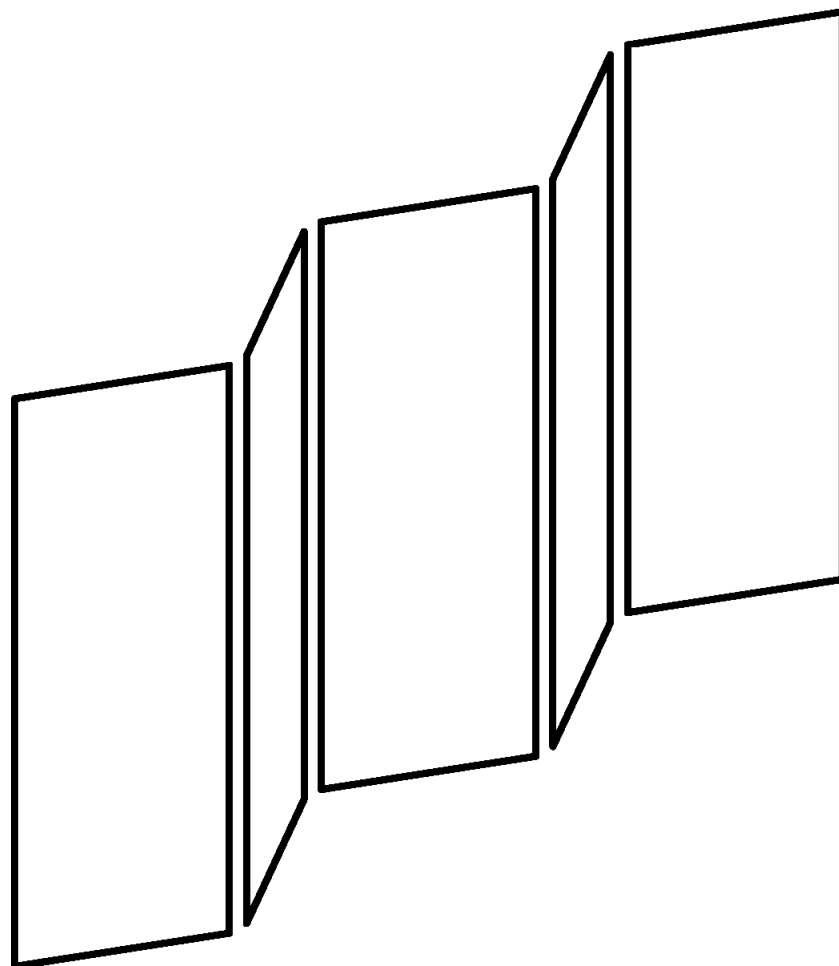

# Raumecke

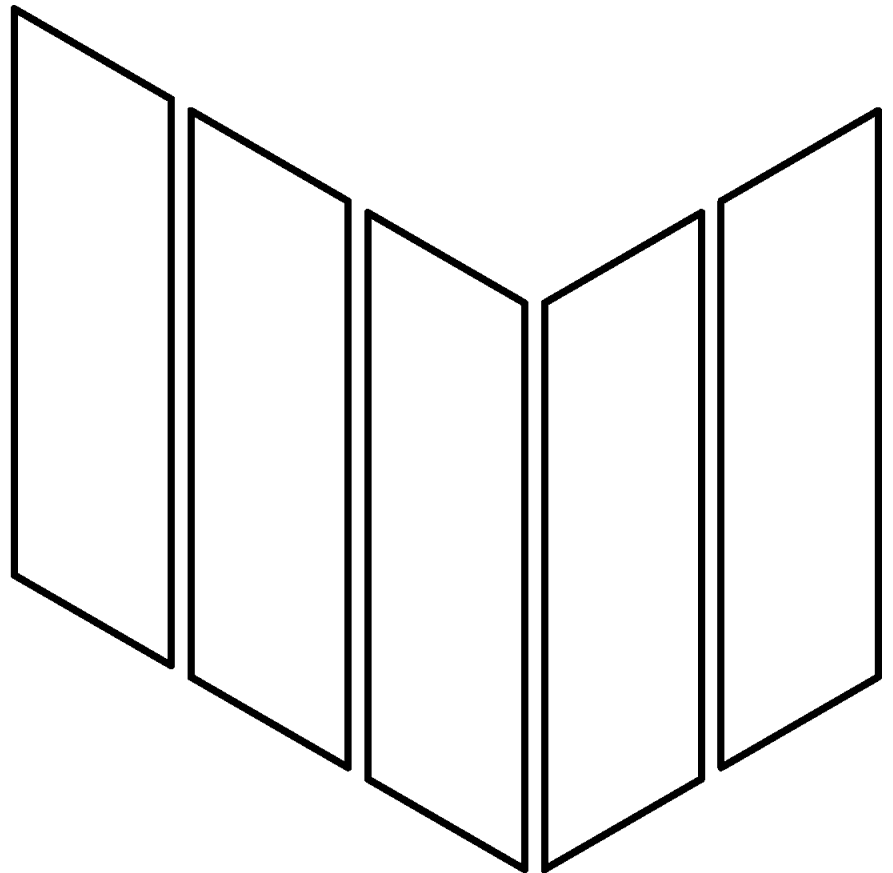

# Bogenförmige Reihung

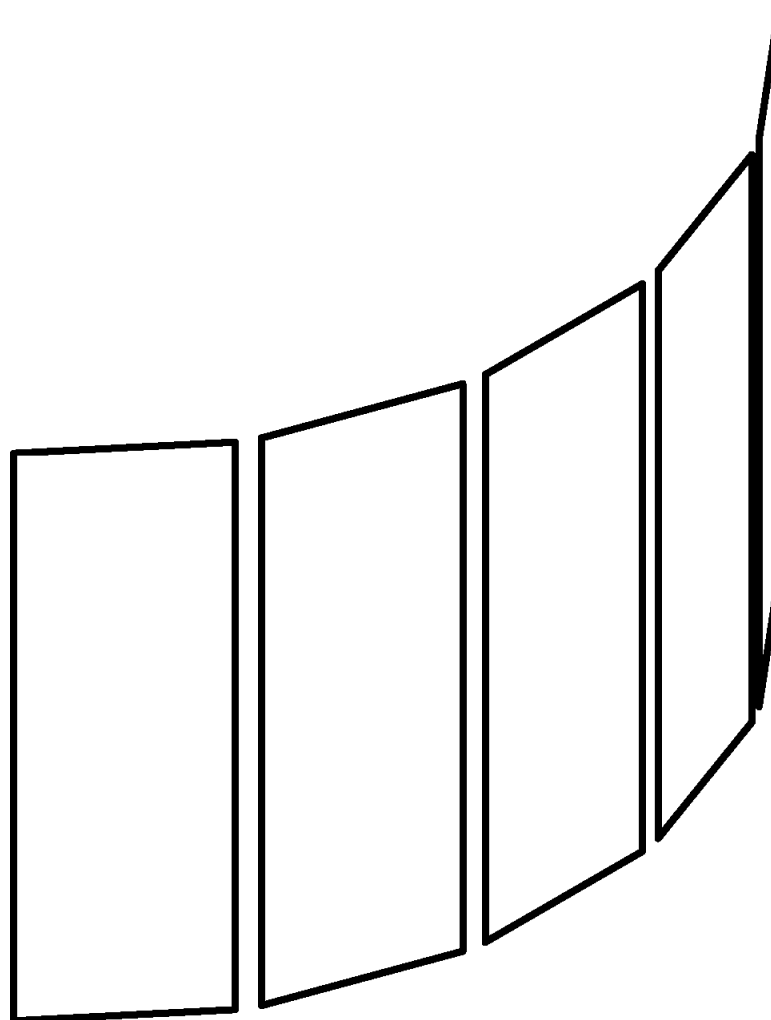
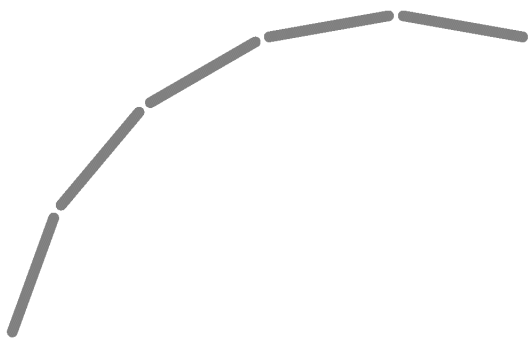

# Sternförmiger Knoten

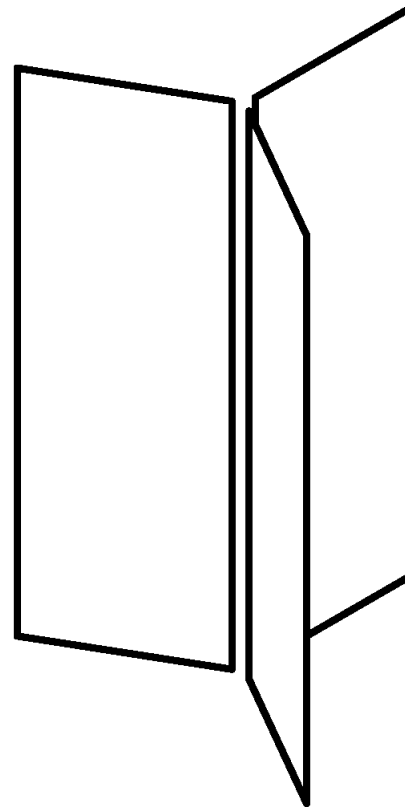
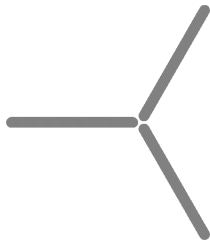

# Kreuzförmiger Knoten

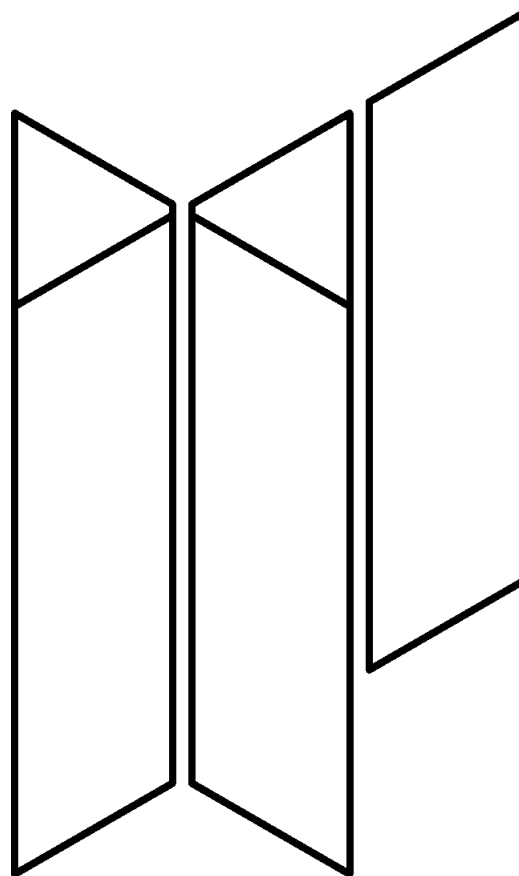
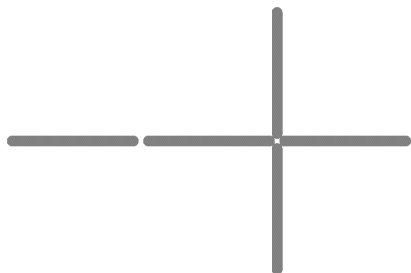

# 5

## Weitere statische und mobile Elemente in der Ausstellung

Zusätzliche Elemente in der Ausstellungsstruktur für...

... Inszenierung,  
Gliederung des Raumes

... personal space

Inszenierung  
Gliederung des Raumes

## Terminal-Wand

... CD-Rom Präsentation  
der Projekte, die nicht in der  
Dauer-Ausstellung zu sehen  
sind...

... interaktiver Wegweiser...

... etc...

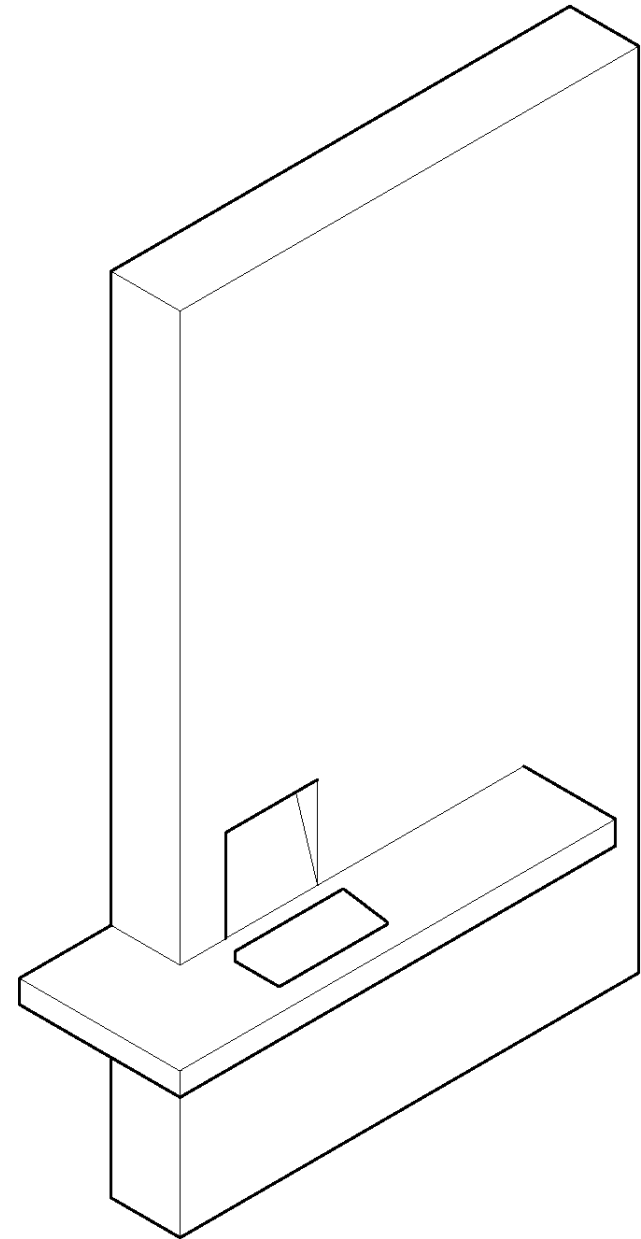

Inszenierung  
Gliederung des Raumes

## Sit-Down-Wand

... Ruheort  
gekoppelt mit weiteren  
Informationen...

... Treffpunkt ...

... etc...

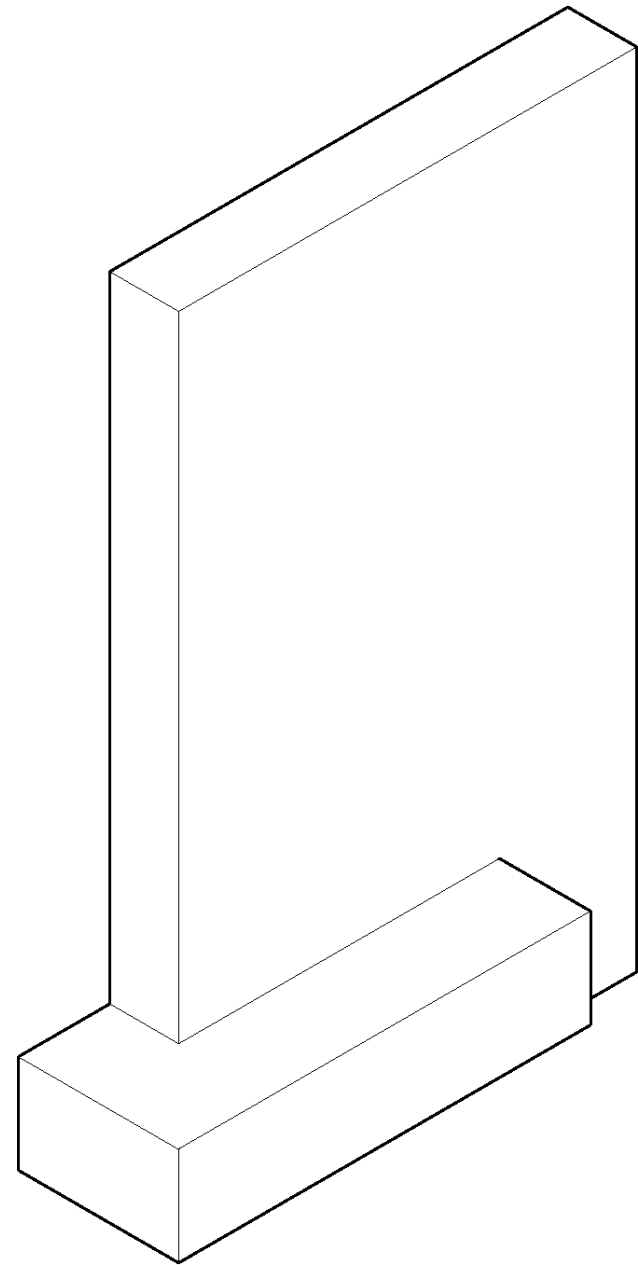

personal space

**mobil home unit**  
(geschlossen)

Service Container  
für Projekt-Betreuer

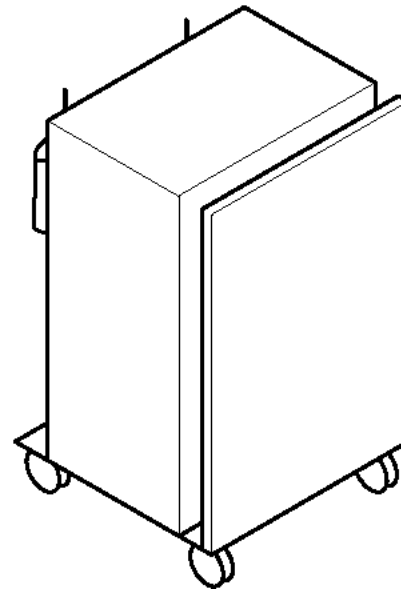

personal space

**mobil home unit**  
(geöffnet)

Persönlicher Stauraum  
Aufenthalt  
Kommunikation

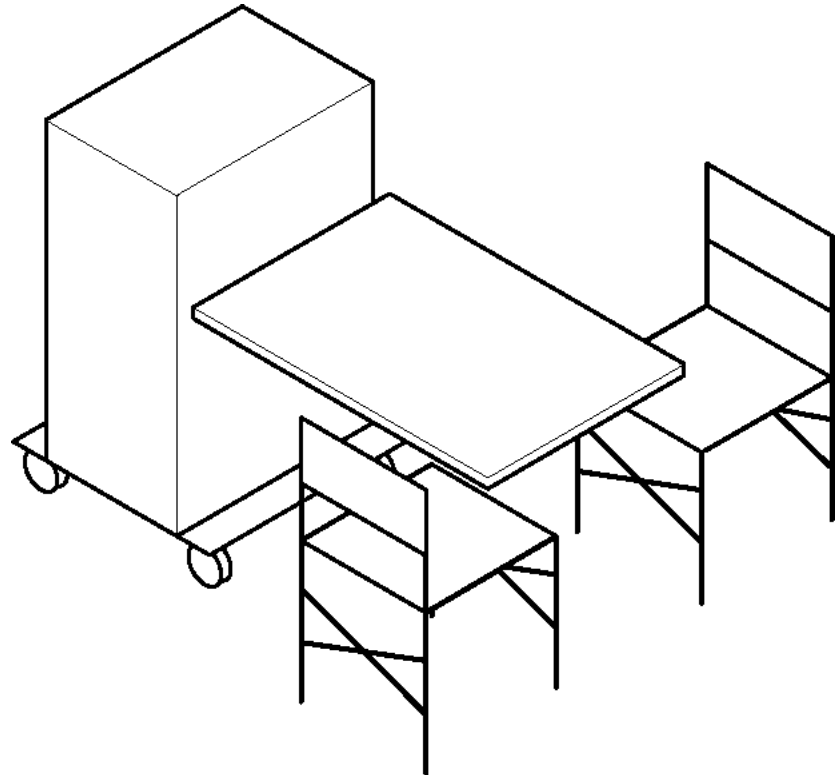

# 6

## Beispiel-Szenarien

# Beispiel-Szenarien

- ... Einzel-Projekt
- ... Projekt-Gruppe
- ... Projekt-Parcour

zum Beispiel...

## Einzel-Projekt

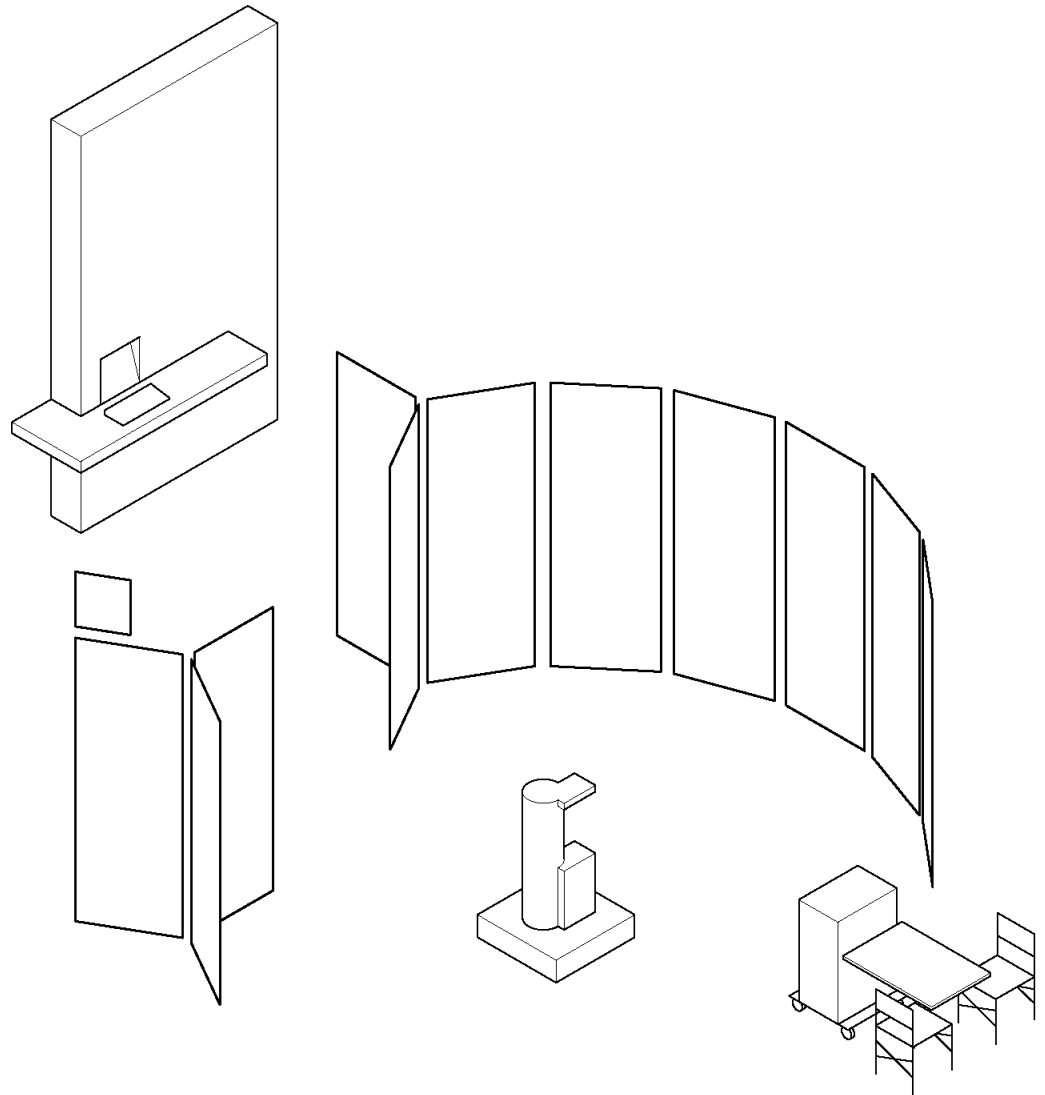

zum Beispiel...

## Projekt-Gruppe

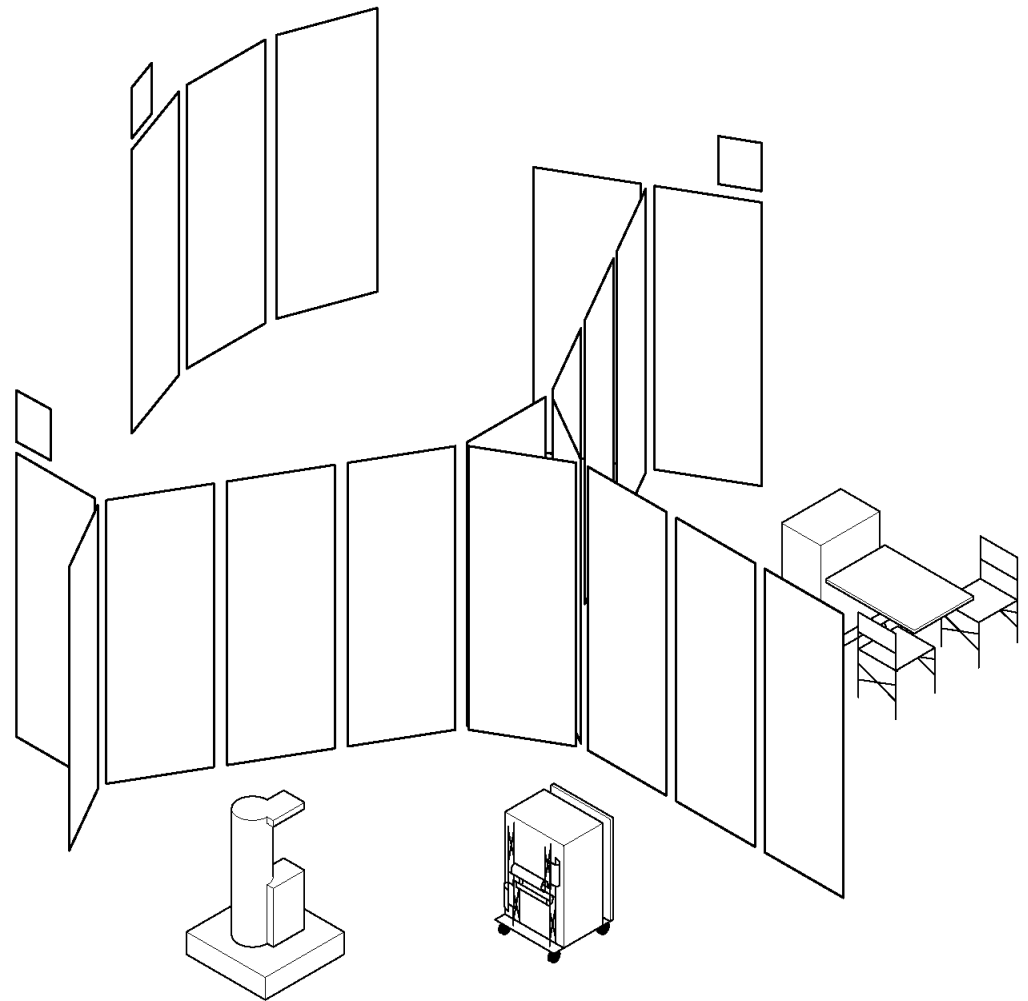

zum Beispiel...

## Projekt-Parcour

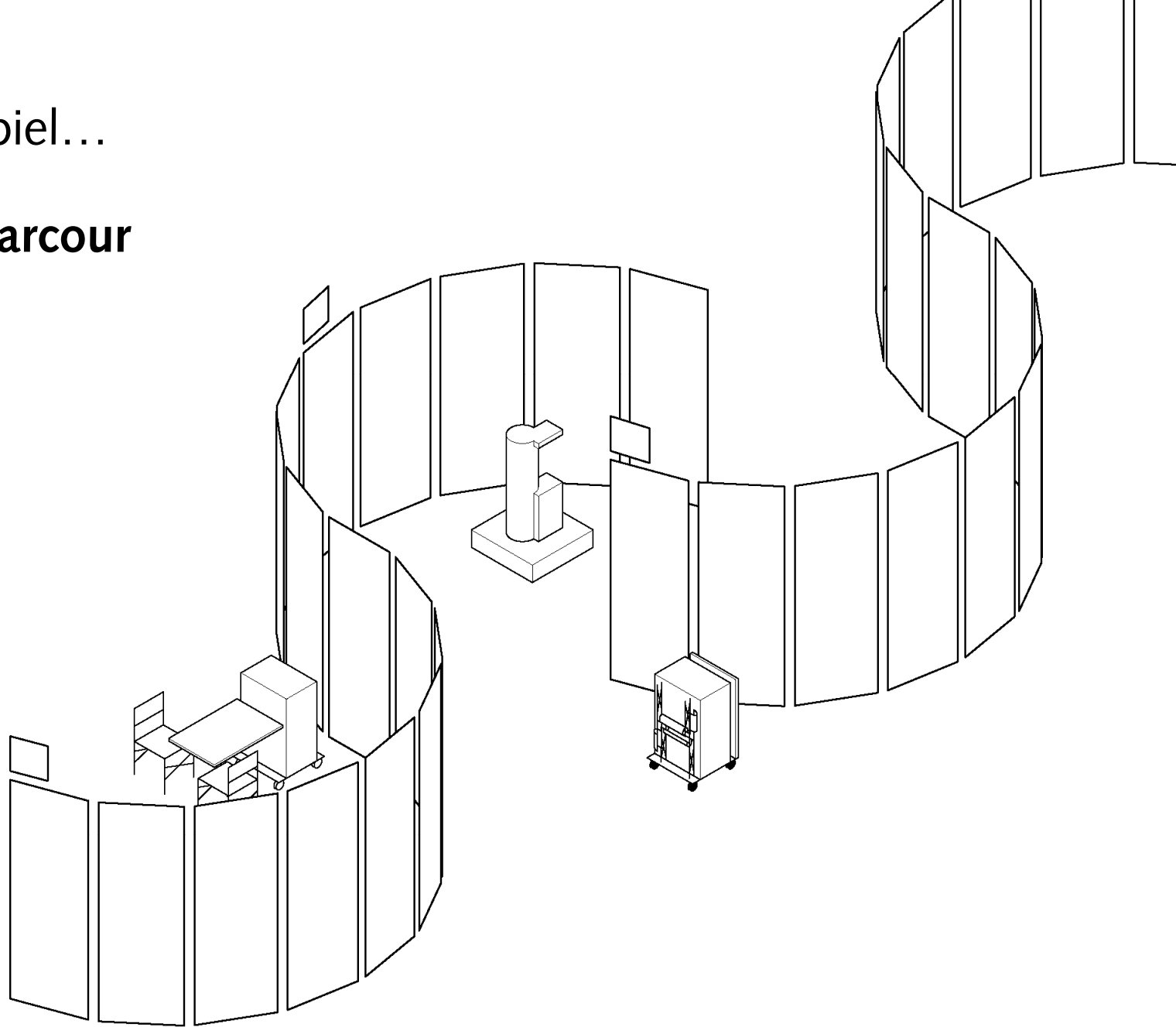

# 7

Ausblick:  
Das Planungs-Manual  
als Vorbereitungshilfe für die  
einzelnen Projekt-Teilnehmer

Ausblick:

Nach Verabschiedung des Basis-Konzepts  
und Ausarbeitung des konstruktiven Entwurfs

werden die Bauteile des Ausstellungssystems in einem  
Manual zusammengefaßt und allen Projektteilnehmern  
zur Verfügung gestellt.

# Planungsgrundlagen und Support

## **Planungs-Manual**

... als Werkzeug für  
Vorbereitung und  
Planung Ihrer Projekt-  
Darstellung

expo 2000  
Ausstellung weltweite  
Projekte

Planungs-  
Manual

# Planungsgrundlagen und Support

## Inhalte...

... kurze Modul-  
Beschreibung mit Maßen  
und Eigenschaften

... Nutzungs-Hinweise

... Planungs-Beispiele

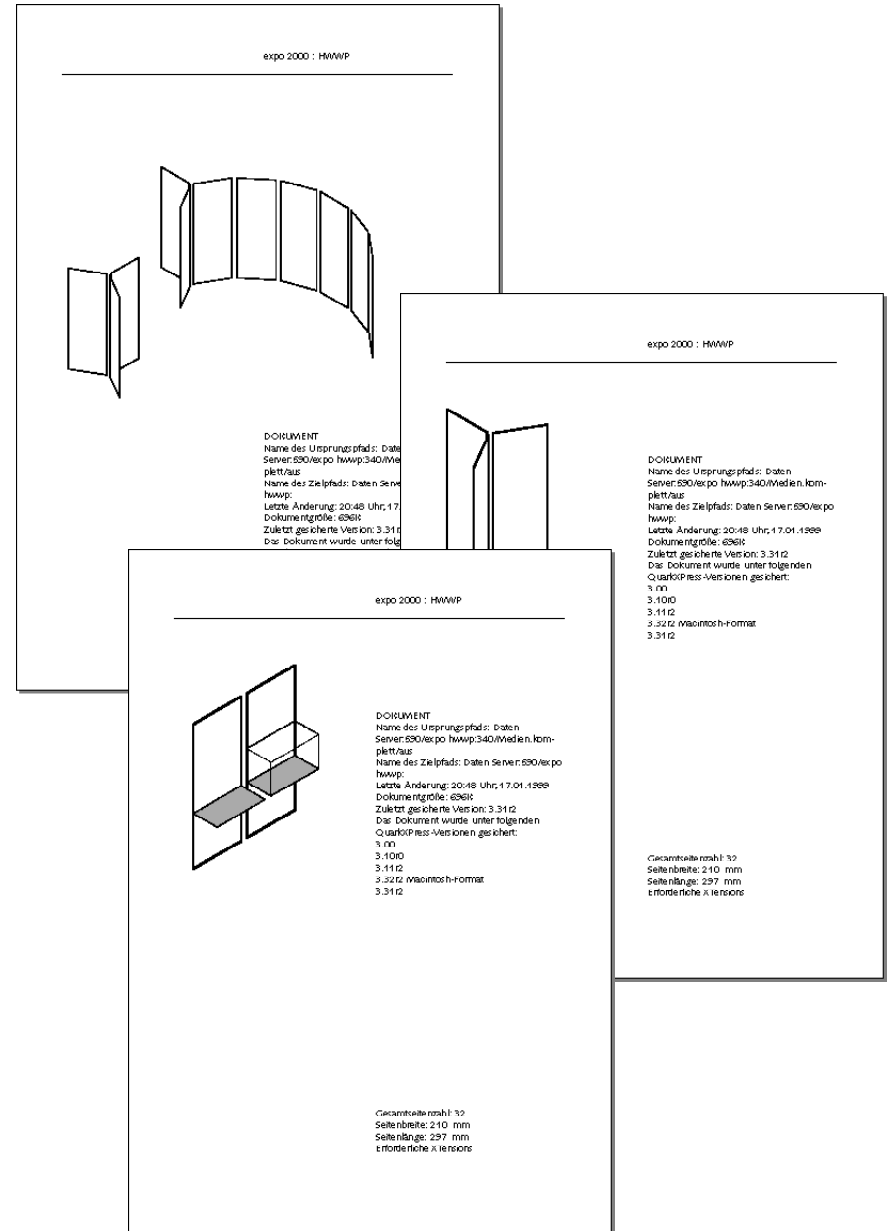

# Ende

Vielen Dank  
für Ihre Aufmerksamkeit...