

B (2 : 5)
B

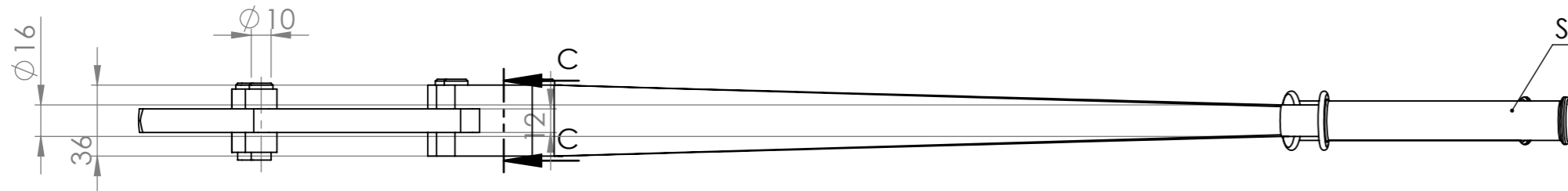

Silikongummi Griffe

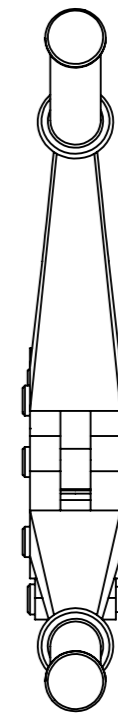
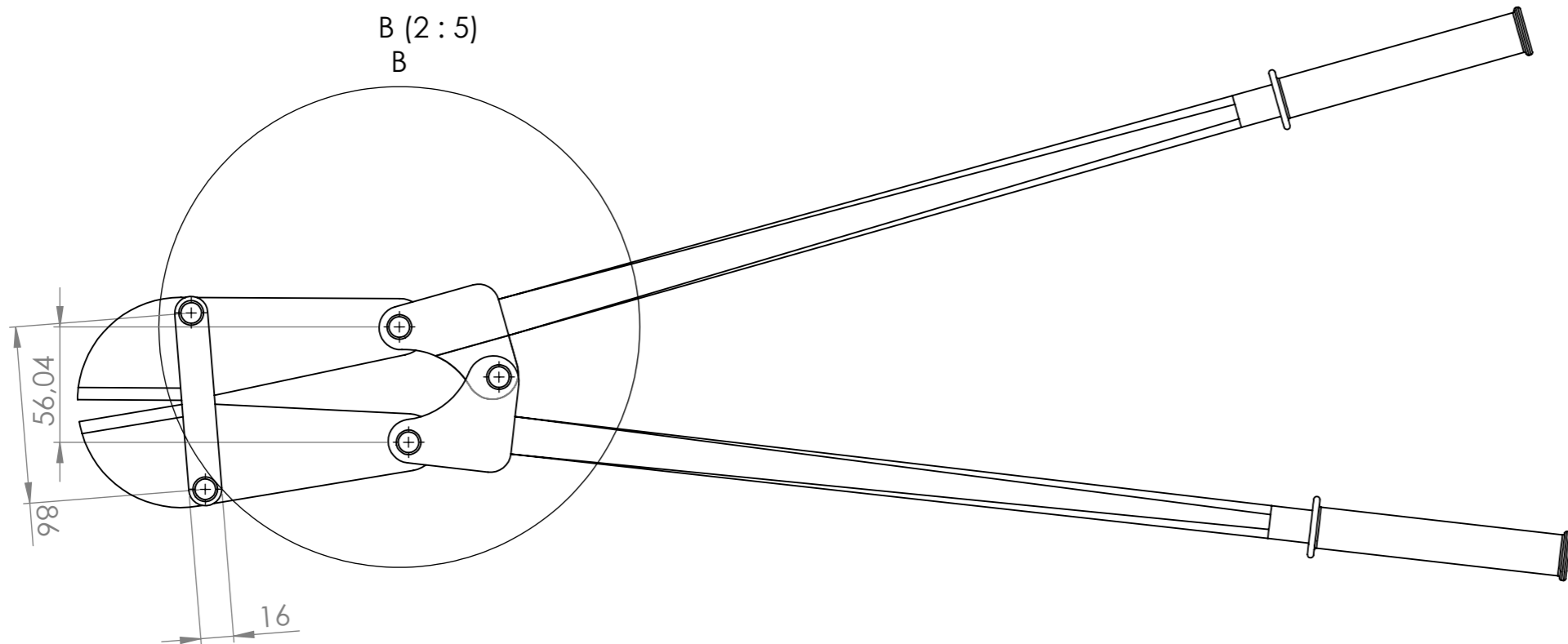
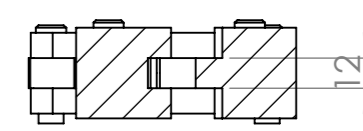

C-C (1 : 3)

WENN NICHT ANDERS DEFINIERT: BEMASSUNGEN SIND IN MILLIMETER OBERFLÄCHENBESCHAFFENHEIT: TOLERANZEN: LINEAR: WINKEL:		OBERFLÄCHENGÜTE:		ENTGRATEN UND SCHARFE KANTEN BRECHEN		ZEICHNUNG NICHT SKALIEREN		ÄNDERUNG	
NAME		SIGNATUR		DATUM		BENENNUNG:			
GEZEICHNET		GEPRÜFT		GENEHMIGT		PRODUKTION		QUALITÄT	
						WERKSTOFF:		ZEICHNUNGSNR.	
						Gewicht:		BolzenschneiderGruner	
						MASSSTAB:1:5		BLATT 1 VON 3	
								A3	

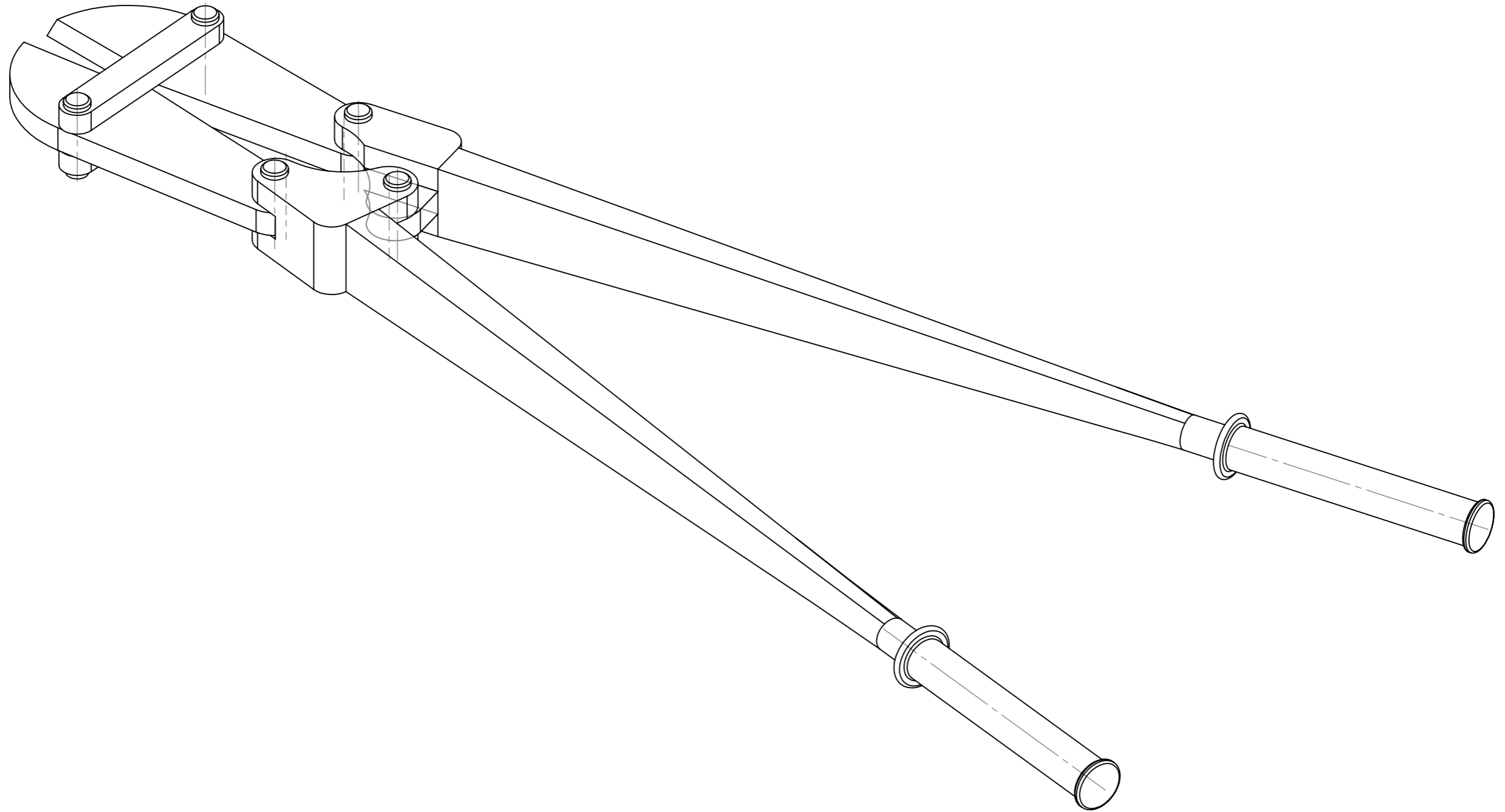

WENN NICHT ANDERS DEFINIERT: BEMASSUNGEN SIND IN MILLIMETER OBERFLÄCHENBESCHAFFENHEIT: TOLERANZEN: LINEAR: WINKEL:		OBERFLÄCHENGÜTE:		ENTGRATEN UND SCHARFE KANTEN BRECHEN		ZEICHNUNG NICHT SKALIEREN		ÄNDERUNG	
NAME		SIGNATUR		DATUM		BENENNUNG:			
GEZEICHNET						Isometrie			
GEPRÜFT									
GENEHMIGT									
PRODUKTION						ZEICHNUNGSNR.		A3	
QUALITÄT				WERKSTOFF:		Bolzenschneider Gruner			
				GEWICHT:		MASSSTAB:1:5		BLATT 2 VON 3	

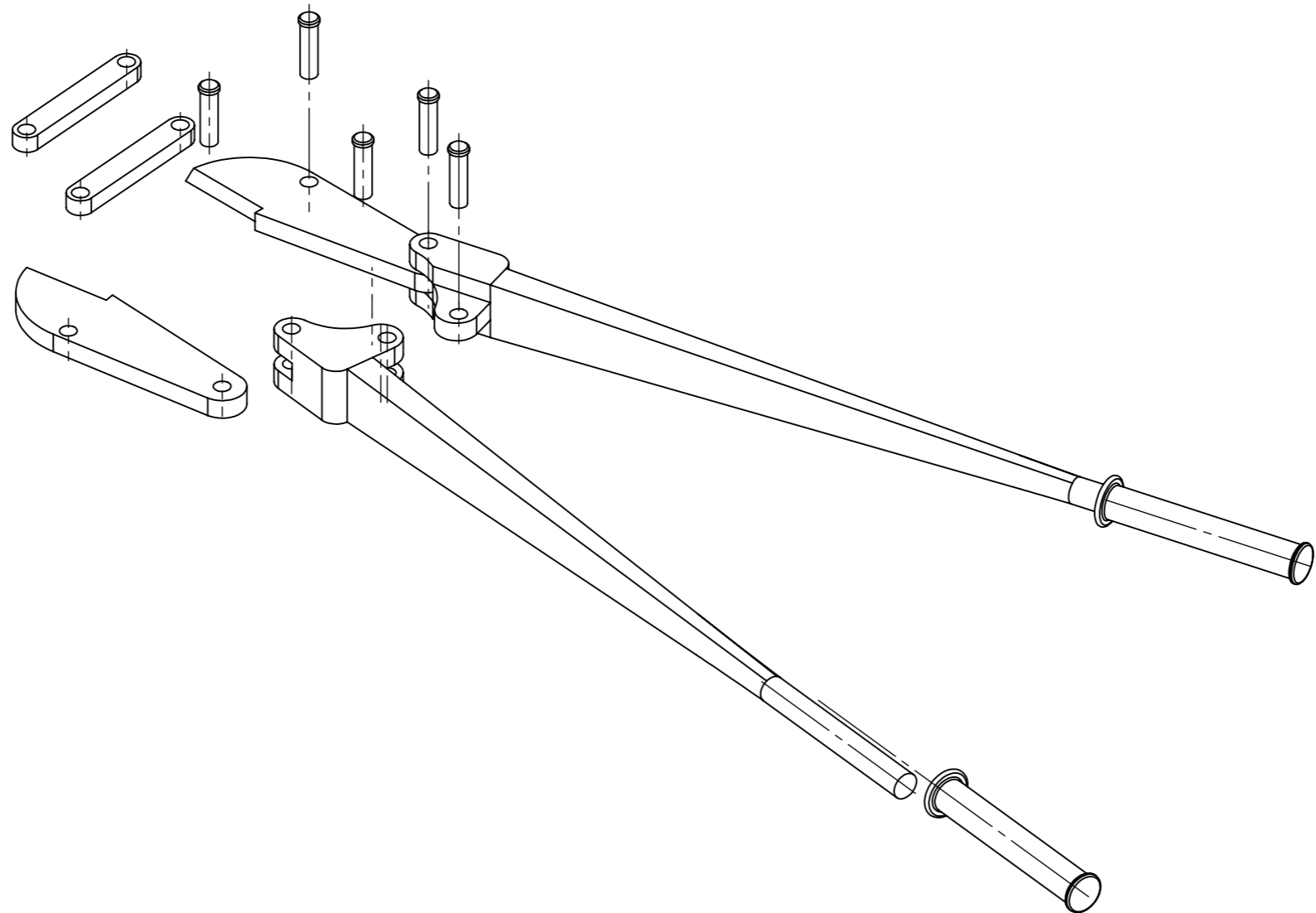

WENN NICHT ANDERS DEFINIERT: BEMASSUNGEN SIND IN MILLIMETER OBERFLÄCHENBESCHAFFENHEIT: TOLERANZEN: LINEAR: WINKEL:		OBERFLÄCHENGÜTE:		ENTGRATEN UND SCHARFE KANTEN BRECHEN		ZEICHNUNG NICHT SKALIEREN		ÄNDERUNG	
NAME		SIGNATUR		DATUM		BENENNUNG:			
GEZEICHNET						Explosionszeichnung			
GEPRÜFT									
GENEHMIGT									
PRODUKTION									
QUALITÄT				WERKSTOFF:		ZEICHNUNGSNR.		A3	
						BolzenschneiderGruner			
				GEWICHT:		MASSSTAB:1:10		BLATT 3 VON 3	

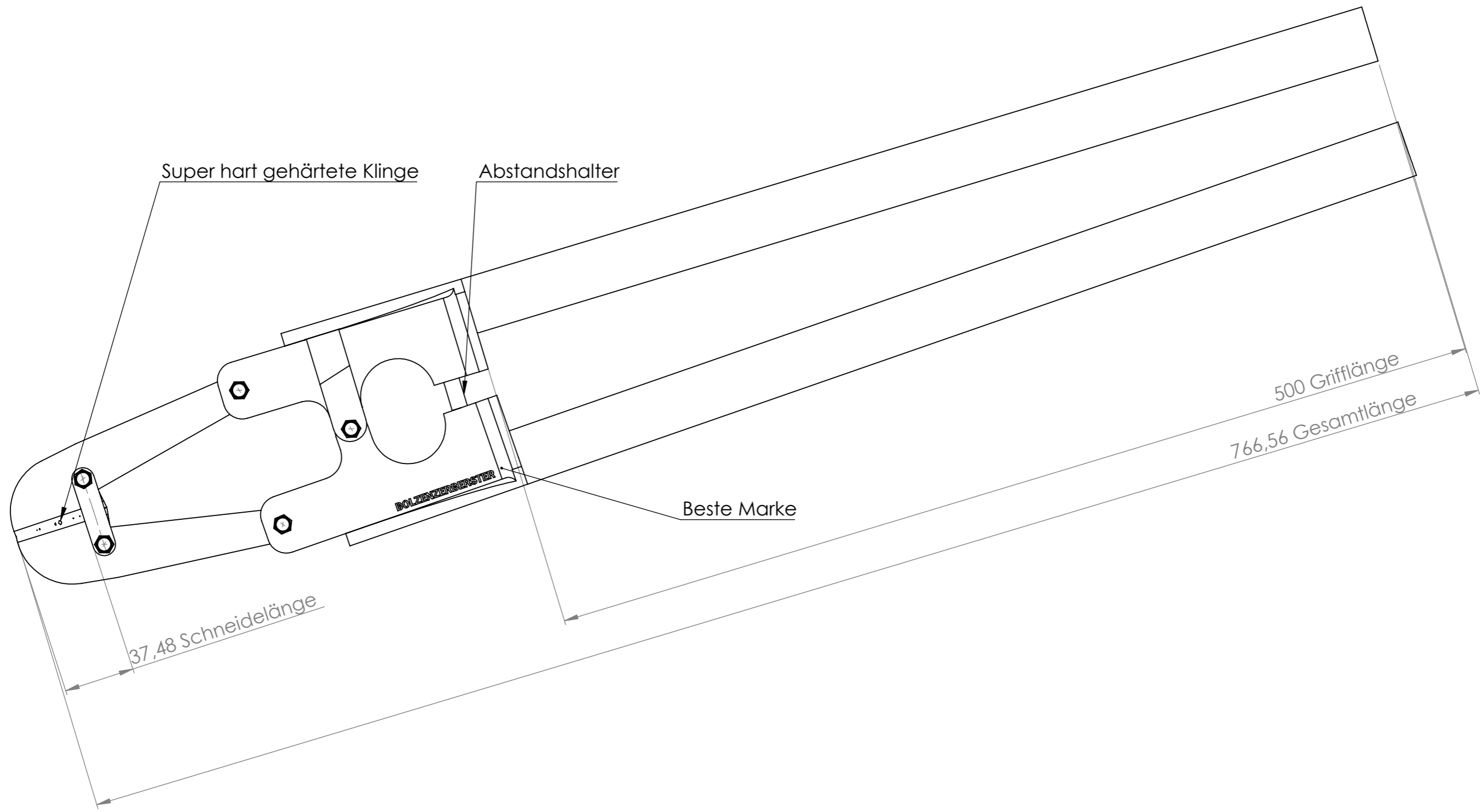

WENN NICHT ANDERS DEFINIERT: BEMASSUNGEN SIND IN MILLIMETER OBERFLÄCHENBESCHAFFENHEIT: TOLERANZEN: LINEAR: WINKEL:		OBERFLÄCHENGÜTE:		ENTGRATEN UND SCHARFE KANTEN BRECHEN		ZEICHNUNG NICHT SKALIEREN		ÄNDERUNG	
NAME		SIGNATUR		DATUM		BENENNUNG:			
GEZEICHNET									
GEPRÜFT									
GENEHMIGT									
PRODUKTION									
QUALITÄT				WERKSTOFF:		ZEICHNUNGSNR. Bolzenzerberster		A3	
				GEWICHT:		MASSSTAB 1:2.2		BLATT 1 VON 2	

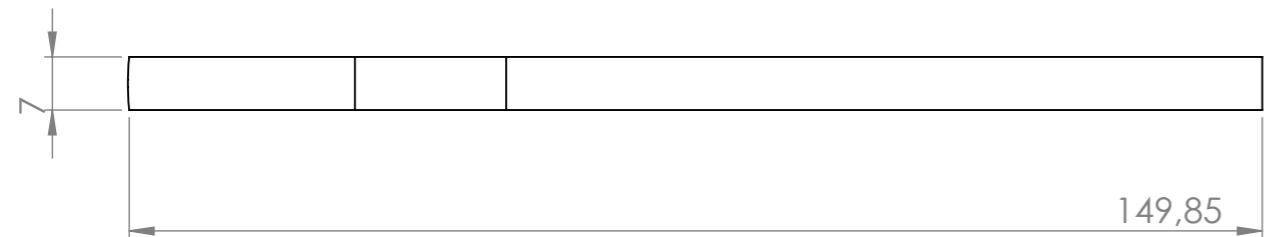
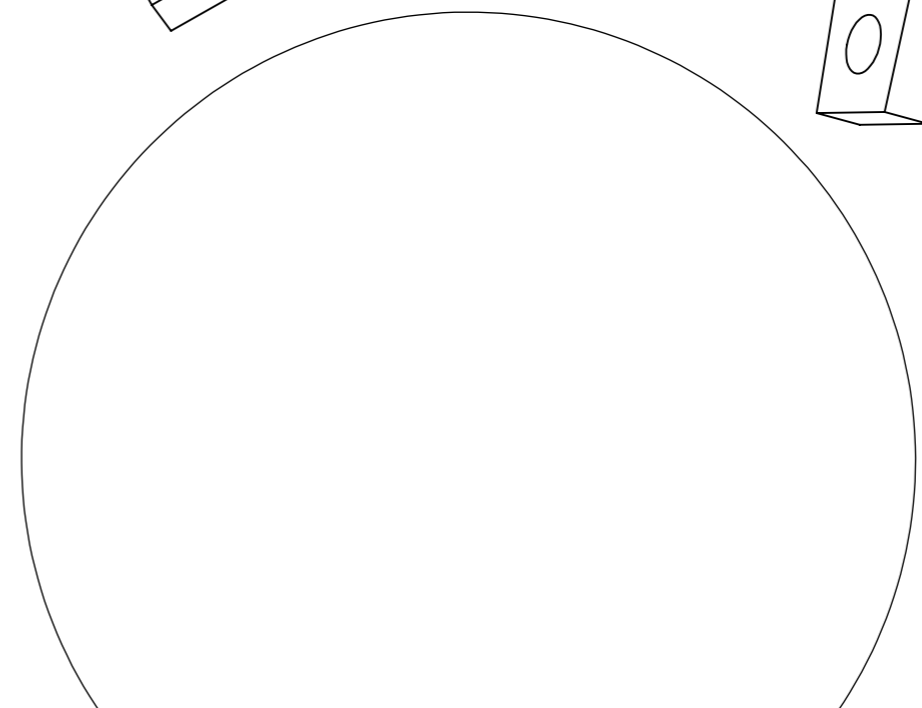
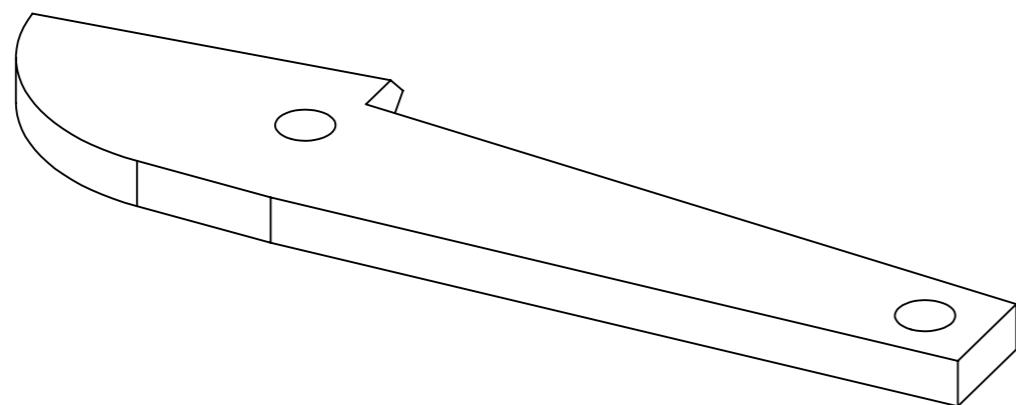
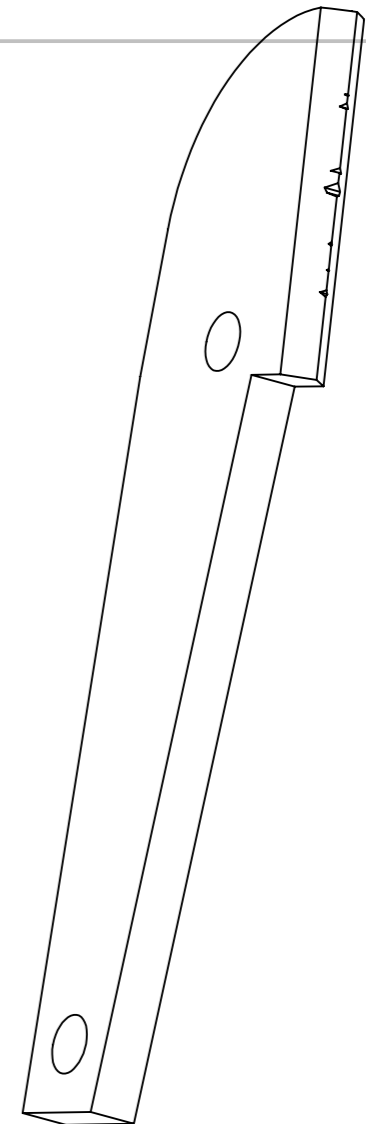
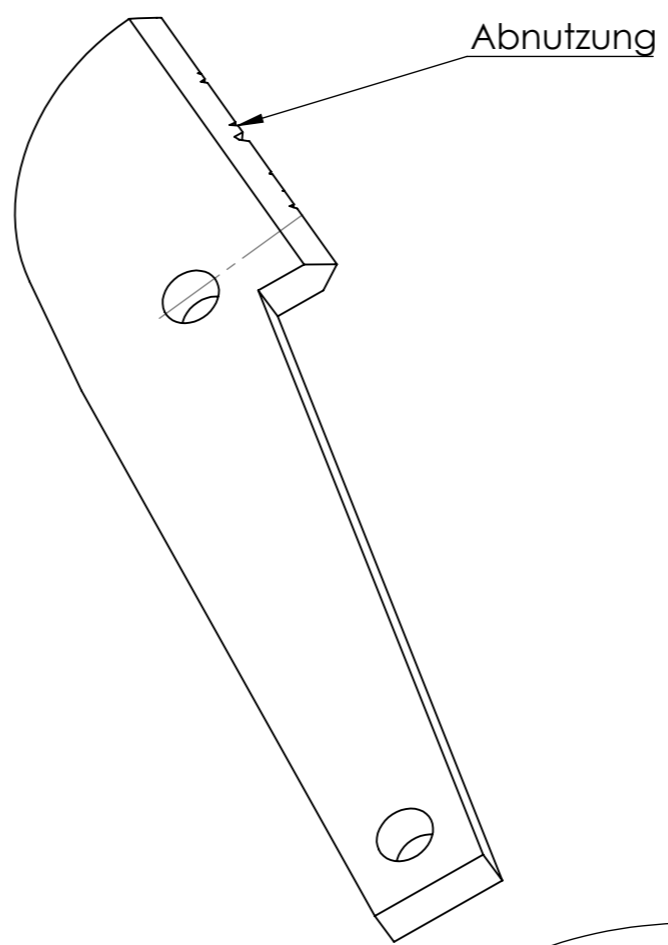
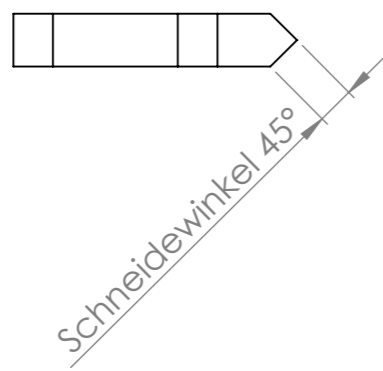

WENN NICHT ANDERS DEFINIERT: BEMASSUNGEN SIND IN MILLIMETER OBERFLÄCHENBESCHAFFENHEIT: TOLERANZEN: LINEAR: WINKEL:		OBERFLÄCHENGÜTE:		ENTGRATEN UND SCHARFE KANTEN BRECHEN		ZEICHNUNG NICHT SKALIEREN		ÄNDERUNG	
NAME		SIGNATUR		DATUM		BENENNUNG:			
GEZEICHNET		GEPRÜFT		GENEHMIGT		ZEICHNUNGSNR.			
PRODUKTION		QUALITÄT		WERKSTOFF:		Bolzenzerberster			
				GEWICHT:		MASSSTAB:1:2		BLATT 2 VON 2	
								A3	

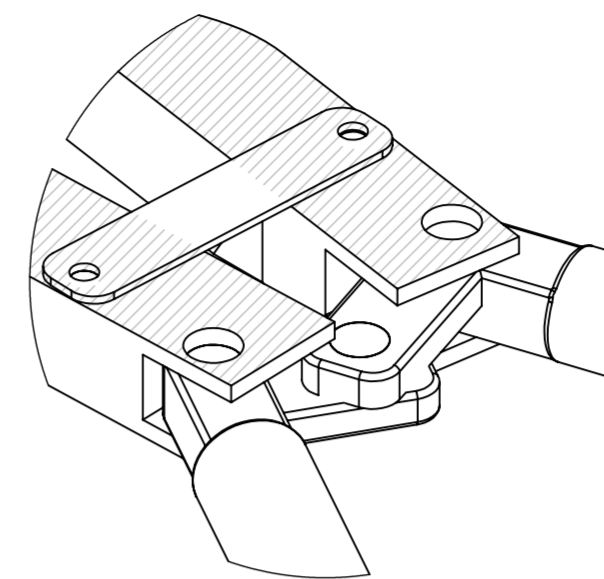
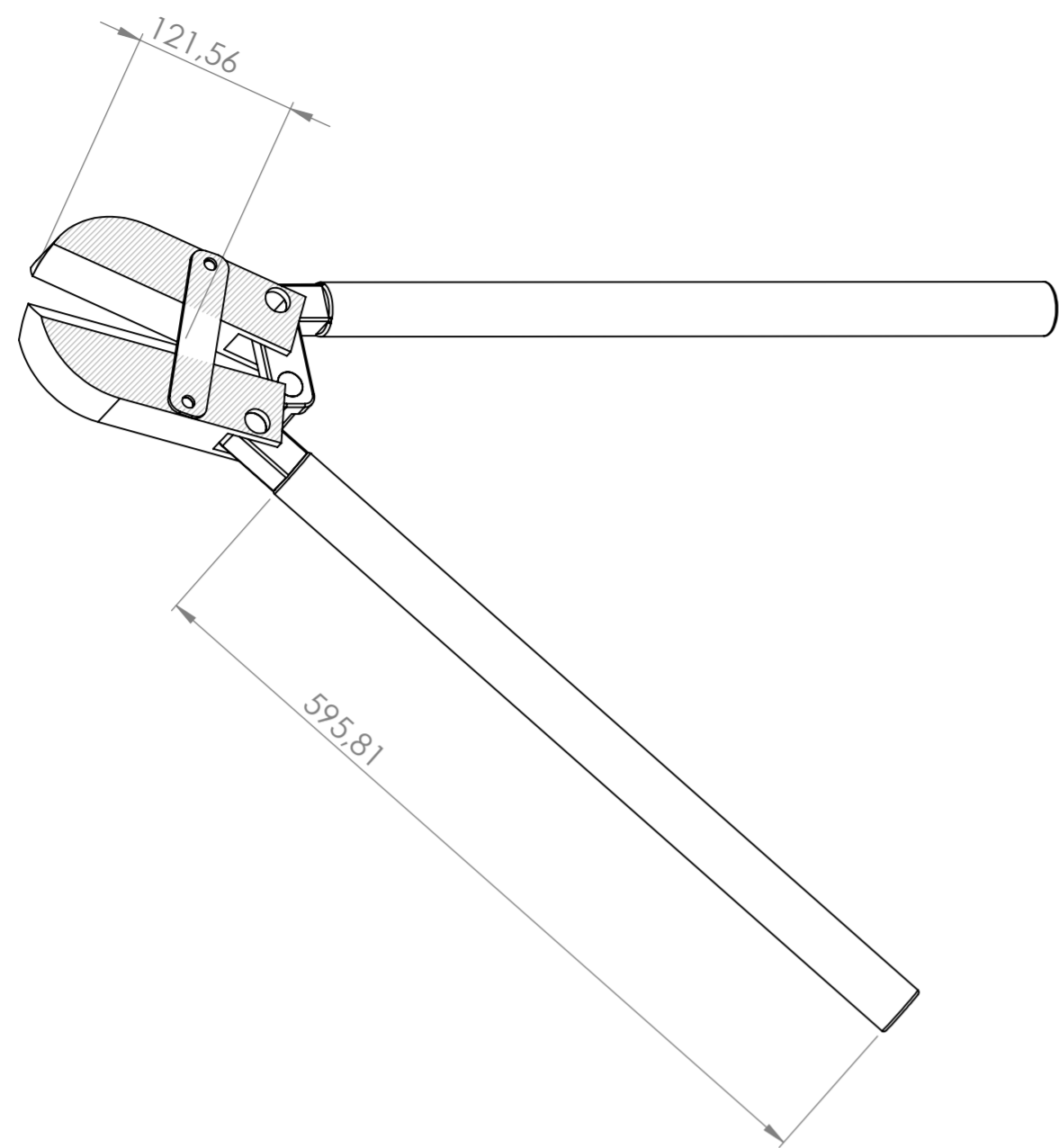

B (2 : 5)

Detailansicht Bügelegelenk

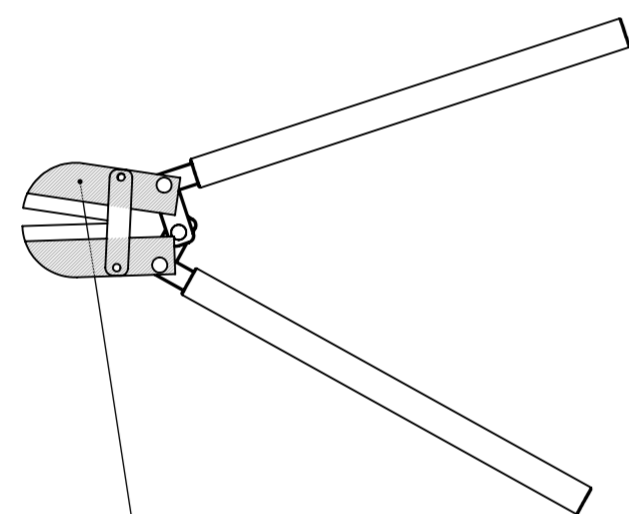
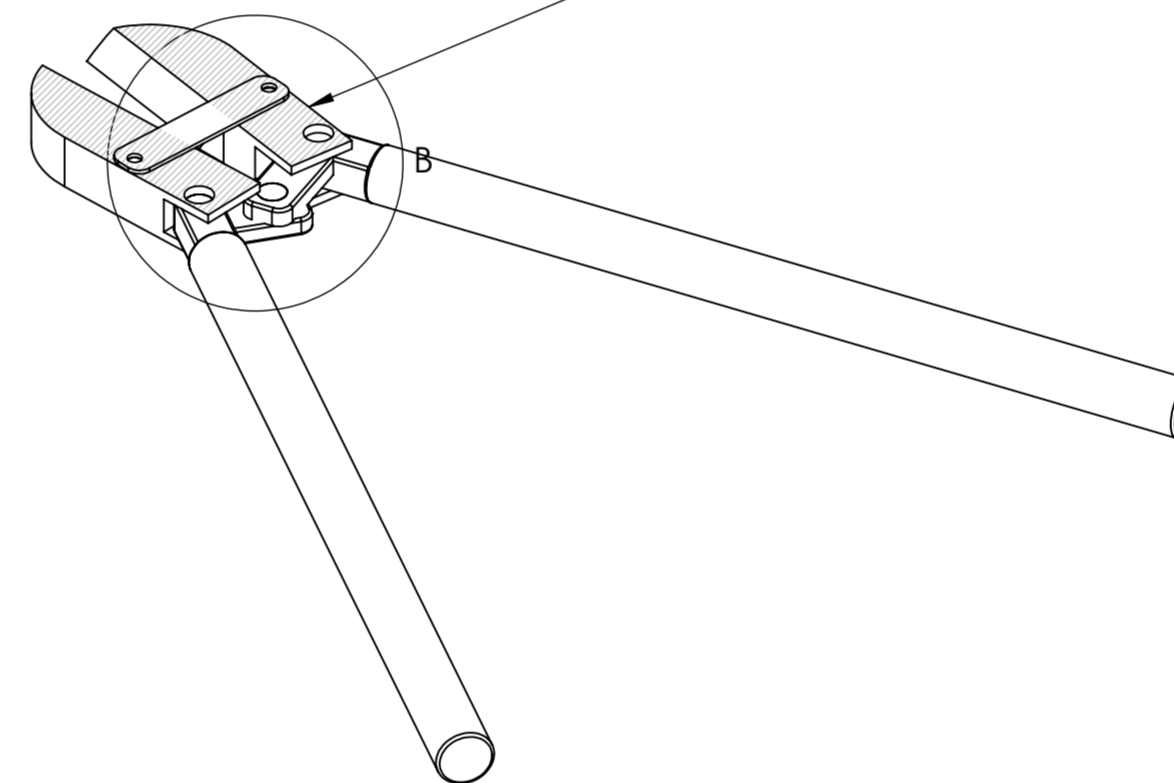

Teil: Schneidbacke

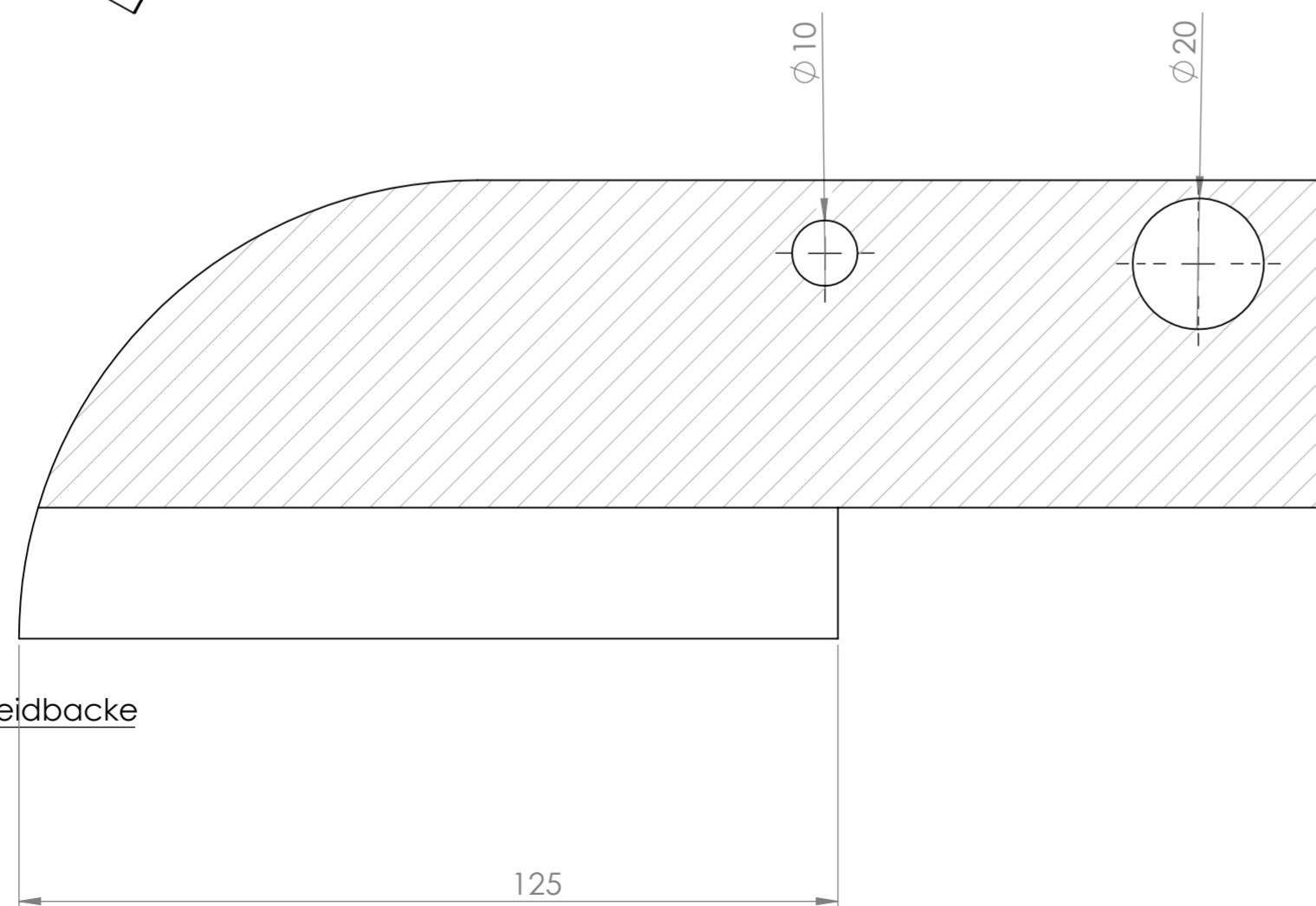

WENN NICHT ANDERS DEFINIERT: BEMASSUNGEN SIND IN MILLIMETER OBERFLÄCHENBESCHAFFENHEIT: TOLERANZEN: LINEAR: WINKEL:		OBERFLÄCHENGÜTE:		ENTGRATEN UND SCHARFE KANTEN BRECHEN		ZEICHNUNG NICHT SKALIEREN		ÄNDERUNG	
GEZEICHNET	NAME	SIGNATUR	DATUM			BENENNUNG:			
GEPRÜFT						ZEICHNUNG: Bolzzeichnung			
GENEHMIGT									
PRODUKTION									
QUALITÄT					WERKSTOFF:	MASSSTAB: 1:5		BLATT 1 VON 1	
					GEWICHT:			A2	

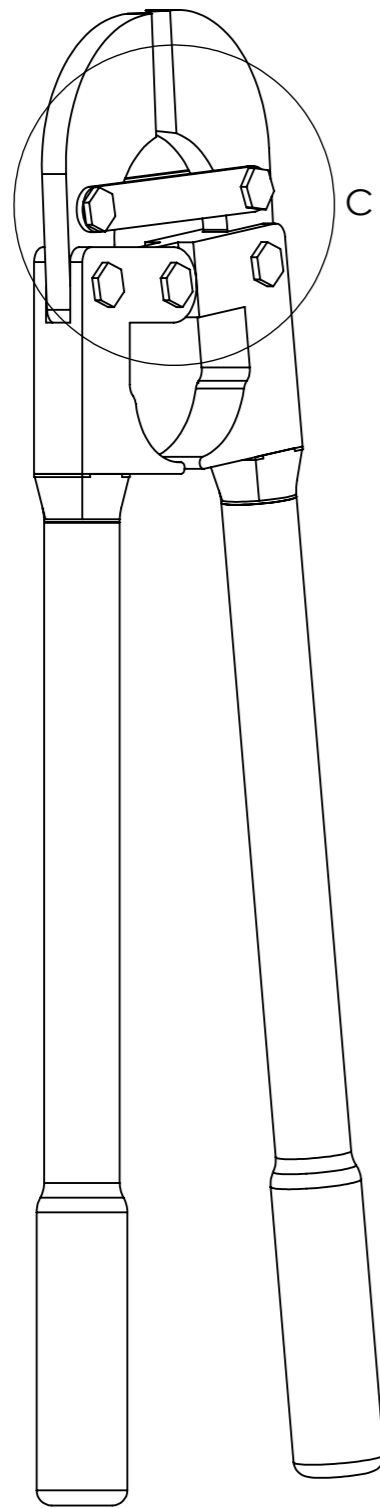

C (1 : 2)

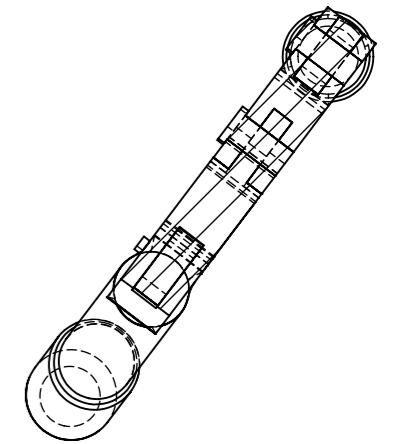
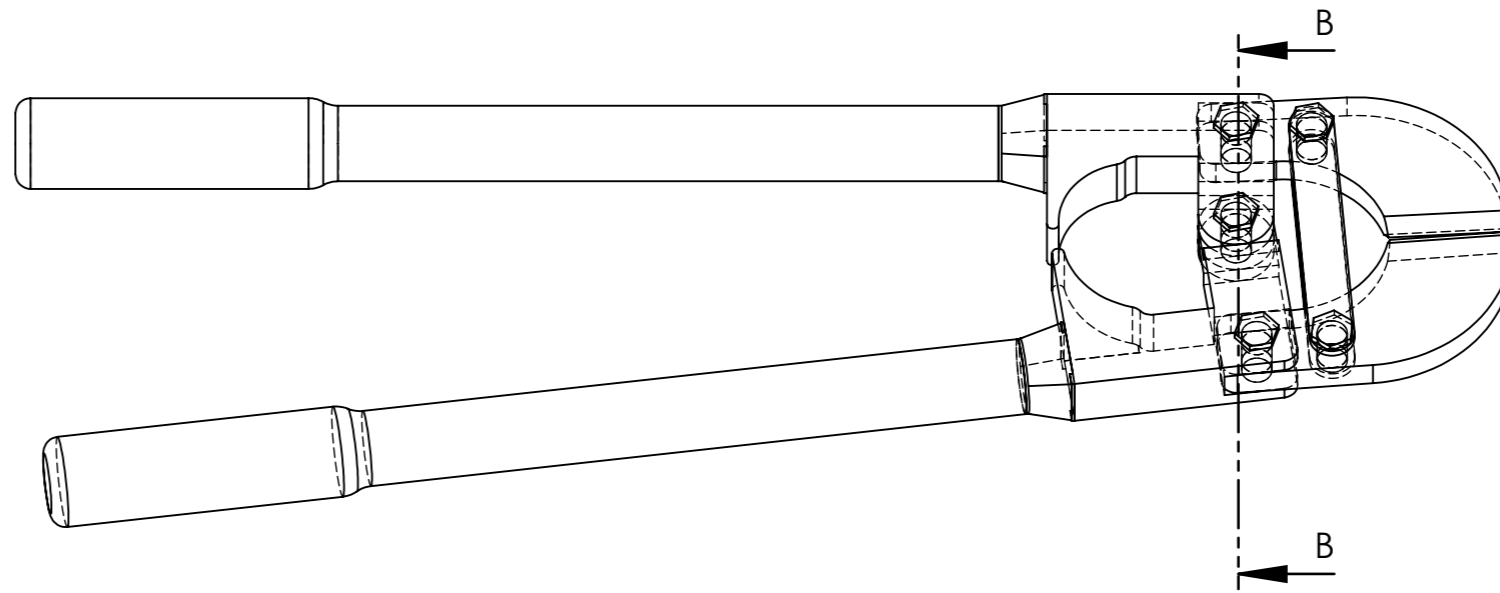

B-B (1 : 5)

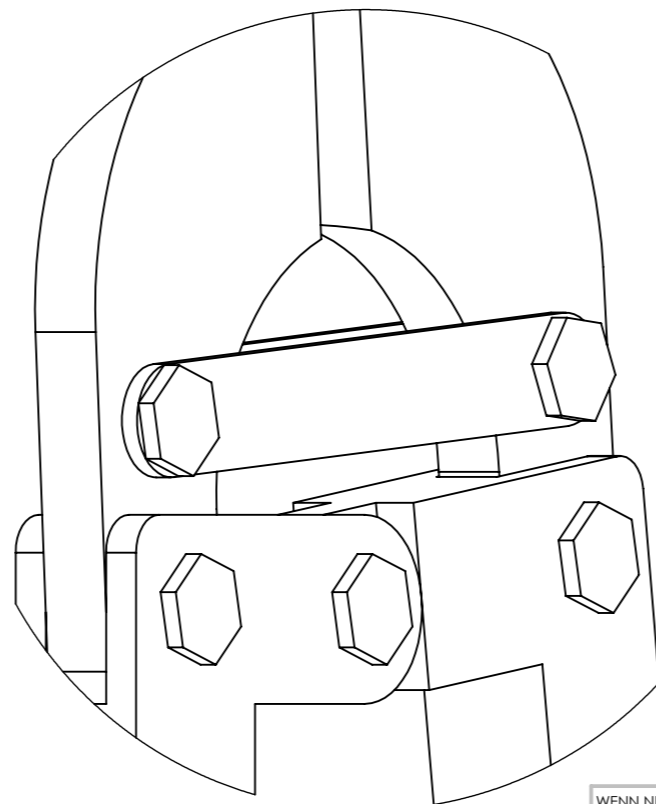

WENN NICHT ANDERS DEFINIERT: BEMASSUNGEN SIND IN MILLIMETER OBERFLÄCHENBESCHAFFENHEIT: TOLERANZEN: LINEAR: WINKEL:		OBERFLÄCHENGÜTE:		ENTGRATEN UND SCHARFE KANTEN BRECHEN		ZEICHNUNG NICHT SKALIEREN		ÄNDERUNG	
GEZEICHNET		NAME	SIGNATUR	DATUM	BENENNUNG: Helene				
GEPRÜFT									
GENEHMIGT									
PRODUKTION									
QUALITÄT					WERKSTOFF:		ZEICHNUNGSNR.		A3
					GEWICHT:		Bolzenschneider		
							MASSSTAB:1:20		BLATT 1 VON 1

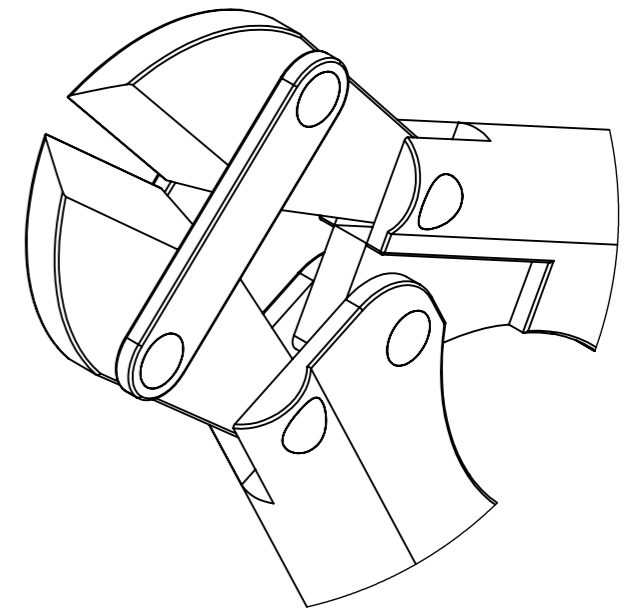
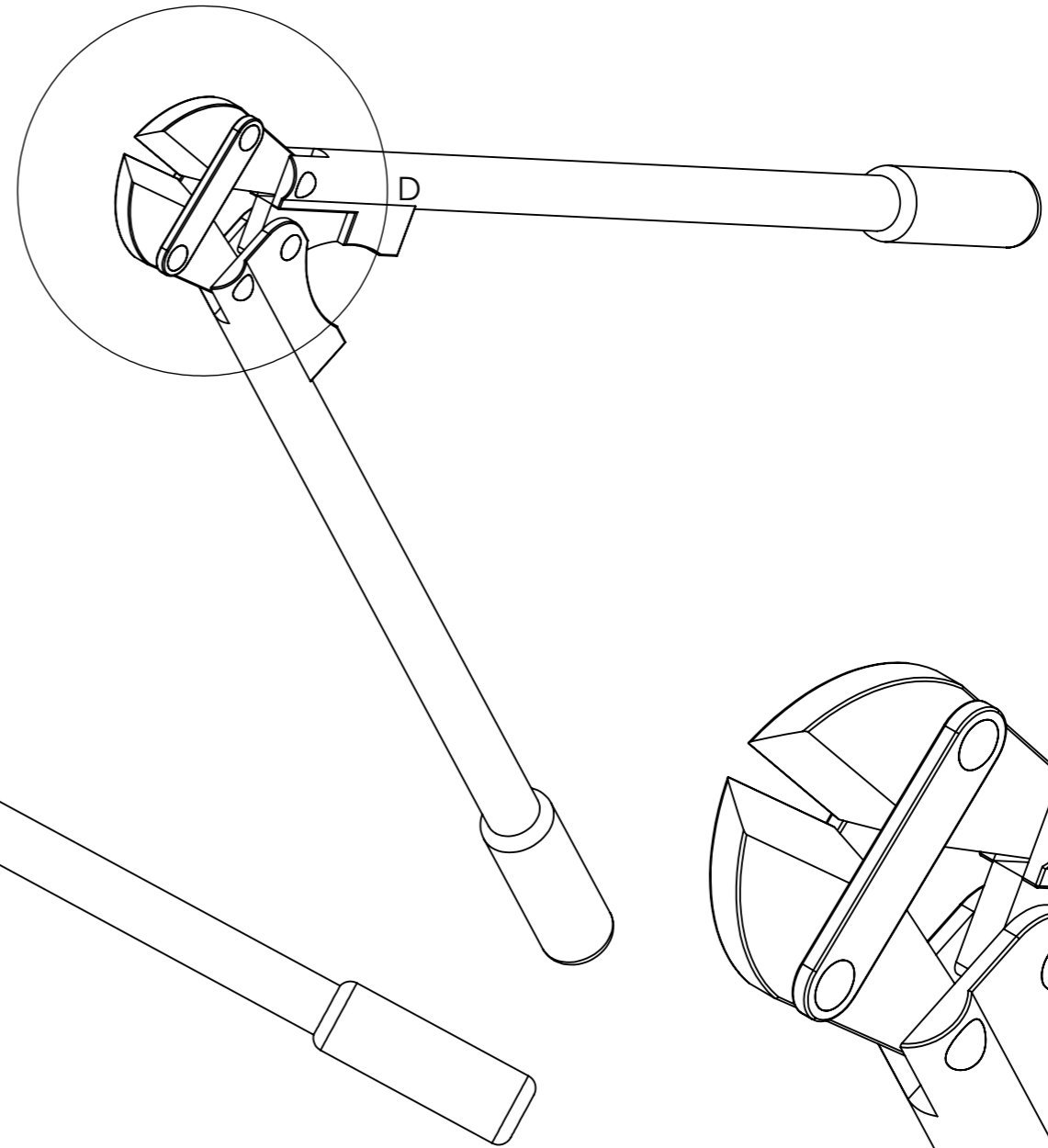
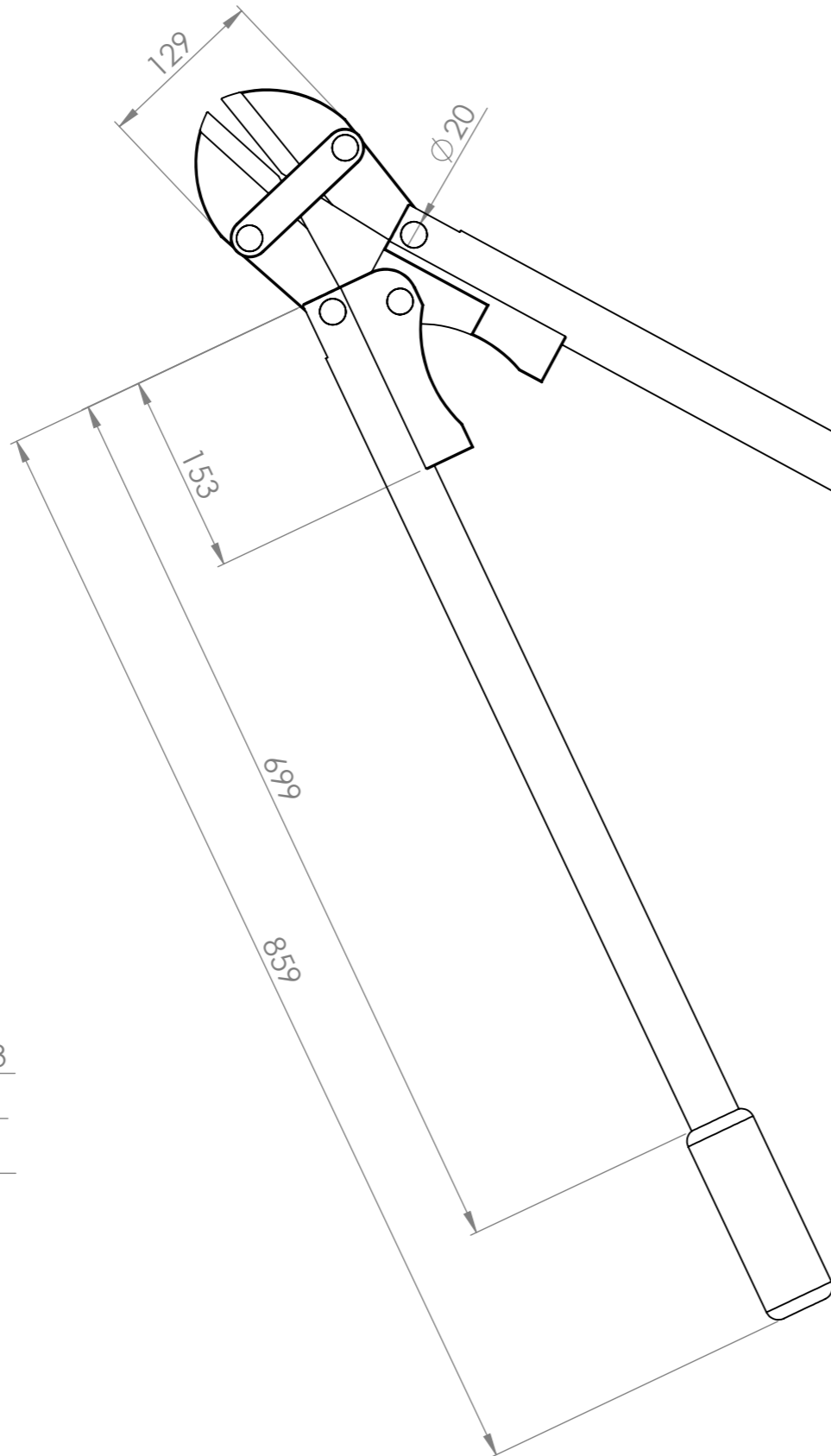
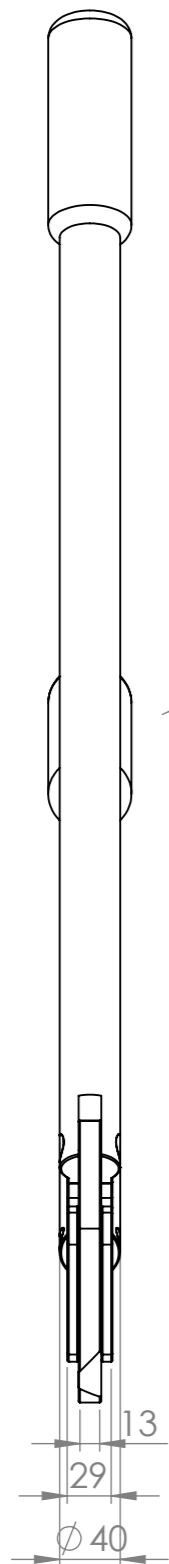

D (2 : 5)

WENN NICHT ANDERS DEFINIERT: BEMASSUNGEN SIND IN MILLIMETER OBERFLÄCHENBESCHAFFENHEIT: TOLERANZEN: LINEAR: WINKEL:	OBERFLÄCHENGÜTE:			ENTGRATEN UND SCHARFE KANTEN BRECHEN	ZEICHNUNG NICHT SKALIEREN	ÄNDERUNG
GEZEICHNET	NAME	SIGNATUR	DATUM		BENENNUNG:	
GEPRÜFT						
GENEHMIGT						
PRODUKTION						
QUALITÄT				WERKSTOFF:	ZEICHNUNGSNR.	
					Bolzenschneider	
				GEWICHT:	MASSSTAB:1:20	A3
					BLATT 1 VON 1	